



Estado do Maranhão
Prefeitura Municipal de Sítio Novo - MA
CNPJ nº 05.631.031/0001-64

ESPECIFICAÇÕES TÉCNICAS

ESPECIFICAÇÕES TÉCNICAS PARA IMPLANTAÇÃO DE 84 MELHORIAS SANITÁRIAS DOMICILIARES, CONJUNTO SANITÁRIO (VASO SANITÁRIO, LAVATÓRIO E CHUVEIRO), RESERVATÓRIO ELEVADO DE 310 LITROS, TANQUE SÉPTICO, SUMIDOURO, FILTRO DE BARRO, PIA DE COZINHA, TANQUE DE LAVAR ROUPAS, CAIXA DE INSPEÇÃO E CALÇADA.

APRESENTAÇÃO:

O presente projeto tem por objetivo a construção de melhorias sanitárias domiciliares, no município de **Sítio Novo**, visando a dotar as residências com este tipo de melhoria, uma vez que a grande maioria das residências ainda estão desprovidas de soluções adequadas para o destino final e tratamento dos dejetos sanitário domiciliares.

Não receberão as melhorias, as residências que já tenham o benefício e a construção das melhorias, devera obedecer fielmente a Lista de beneficiário integrante do processo.

A cada item da Planilha Orçamentária corresponde um item das Especificações Técnicas.

OBJETIVO:

Estas especificações técnicas visam estabelecer condições imprescindíveis ao desenvolvimento das obras e serviços relativos à construção de módulos sanitários, a serem construídos no município.

DESCRIÇÃO DO PROJETO:

As Melhorias Sanitárias são compostas de **conjunto sanitário (vaso sanitário, lavatório e chuveiro), reservatório elevado de 310 litros, tanque séptico, sumidouro, filtro de barro, pia de cozinha, tanque de lavar roupas, caixa de inspeção e calçada**. Para sua implantação é necessário que a residência disponha de sistema de abastecimento de água e também de terreno que possibilite a construção.

O sumidouro deve ser construído em locais onde não haja a possibilidade de contaminação do lençol freático, não sendo permitida sua construção em locais sujeitos às inundações.

Hercules Siqueira de Lima
Engenheiro Civil
CREA Nº 112067612-6

A fim de evitar a contaminação dos poços e fontes de abastecimento de água, será adotada uma distância mínima de segurança, estimada em 40 metros. Em lugares impróprios para sua construção, deverão ser estudadas outras alternativas.

O banheiro poderá ser encostado (aproveitar a parede existente) ao imóvel existente desde que seja de alvenaria de tijolos. Nestes casos os itens que não forem executados, serão posteriormente, (quando da fiscalização realizada por técnicos da Funasa) somados e transformados em melhorias nos imóveis que deixaram de ser beneficiados.

Este Projeto Técnico é complementado pelas Planilhas Orçamentárias e Detalhes Gráficos de arquitetura, estrutural e instalações hidro-sanitárias.

MATERIAIS:

Todos os materiais e serviços a serem empregados na obra deverão ser, comprovadamente, de primeira qualidade, satisfazendo rigorosamente às especificações das Normas Técnicas. Os materiais empregados em desacordo com as especificações serão impugnados.

MÃO-DE-OBRA:

Caberá ao órgão executor a responsabilidade de contratar mão-de-obra de boa qualidade e manter em serviço, permanentemente, uma equipe de operários e encarregado de modo a assegurar o bom andamento da obra.

1.0-ESPECIFICAÇÕES TÉCNICAS DO CONJUNTO SANITÁRIO

1.1-SERVIÇOS PRELIMINARES:

Nesta etapa será instalada a placa de identificação da obra medindo 3x2 mts, em local bem visível nos povoados. A placa terá as dimensões e o padrão da Funasa (ver modelo de placa no site da funasa).

2.0-FUNDAÇÕES:

2.1-A locação dos módulos sanitários será simples, sem gabarito de madeira, preferencialmente executadas, de forma a possibilitar uma futura interligação com o domicílio existente, visando o conforto dos usuários e a funcionalidade do projeto, de forma que não traga transtornos ou dificuldades às possíveis ampliações da residência no futuro. O banheiro poderá ser encostada (aproveitar a parede existente) ao imóvel existente desde que seja de alvenaria de tijolos. Nestes casos os itens que não forem executados, serão posteriormente somados e transformados em melhorias nos imóveis que deixaram de ser beneficiados.

2.2-A escavação será manual com a seção das valas de (0,30x0,30)m, devendo apresentar as faces laterais alinhadas e apuradas, seguindo o gabarito de locação.

2.3-O alicerce, com seção de 30cmx30cm, será executado em pedra bruta ou pedra de mão de boa resistência, com argamassa mista de cimento e areia no traço 1:6, devendo, o fundo das valas antes serem bem apiloados, com maço (soquete) de 20kg, para garantir uma boa resistência do terreno.

2.4-O baldrame será executado com seção de 20cmx20cm, em pedra bruta, ou pedra de mão, de boa resistência e assentada em argamassa mista no traço 1:6 (cimento e areia

média lavada), observando-se itens como alinhamento, esquadrejamento, nivelamento e verticalidade.

3.0-ALVENARIA DE VEDAÇÃO:

3.1-A alvenaria será em tijolo cerâmico de furos (10x20x20) cm, espessura de 10cm, com perfeita amarração, alinhamento, esquadrejamento e verticalidade perfeita. O assentamento será com argamassa mista no traço 1:6 cimento e areia média lavada, com o pé direito de (ver projeto arquitetônico)

3.2-Nas aberturas para ventilação e iluminação serão colocados combogó cerâmico, ou de cimento, nas dimensões (40x40x7)cm. O assentamento será com argamassa mista no traço 1:6 cimento e areia média lavada

4.0-PAVIMENTAÇÃO:

4.1-O aterro será executado com material proveniente da escavação do alicerce e será apiloado manualmente com soquete de 20 kg, em camadas de 20cm, no máximo, com adicionamento de água, caso seja necessário, a fim de dar mais consistência à compactação, tomando-se o cuidado de não saturar o terreno.

4.2-Com relação ao contrapiso, sua execução será em concreto simples, traço 1:3:5 (cimento, areia lavada e brita preta ou seixo rolado), com espessura de 3cm, bem sarrafeado à régua, na área do chuveiro o nível do piso será rebaixado em 1,5cm em relação ao piso do banheiro, que deverá ficar no mínimo 5cm acima do nível da calçada. **NOTA:** na execução do contra piso, deverá existir uma declividade no sentido da caixa de inspeção, a fim de que o escoamento seja rápido e não permita acúmulo de água na superfície do piso quando pronto. O mesmo receberá revestimento em cerâmica anti-derrapante.

5.0-COBERTURA:

5.1-A estrutura de madeira será executada com frechais e caibros de 5cmx6cm, dispostos a cada 50cm e ripas de 1,5cmx5cm, todos em madeira-de-lei, prevendo beirais laterais e de fachada com 40cm de extensão.

5.2-O telhamento será com telha cerâmica tipo canal, assentada com observância dos alinhamentos longitudinal e transversal, prevendo-se o emboçamento das últimas fiadas laterais e do beiral da fachada principal, bem como o encaixamento da primeira fiada da parte mais alta, junto às paredes de sustentação do reservatório e do ponto de ultrapassagem da coluna de ventilação na telha.

6.0-REVESTIMENTO:

6.1-As paredes internas e externas terão chapisco grosso que terá espessura máxima de 0,5cm com traço de 1:3 (cimento e areia média lavada), apresentando a textura vertical adequada para receber o revestimento nas paredes com argamassa de cimento e areia lavada média, traço 1:3.

6.2-Camada regularizadora será executada com argamassa de cimento e areia, traço 1:3, espessura de 1,5cm. Os serviços deverão apresentar verticalidade e alinhamento perfeitos e serem executados nas paredes que receberão o revestimento com cerâmica.

6.3-O reboco paulista em paredes será executado com argamassa de cimento e areia média lavada e peneirada traço 1:6, na espessura de 1,5cm apresentando alinhamento e verticalidade perfeitos.

6.4-Aquisição e instalação de revestimento para parede tipo cerâmica (a mesma do piso) de cor clara, com dimensões de 0,20x0,20m. PEI-4, assentada com argamassa pré-fabricada indicada para cada tipo de ambiente seco e molhado, deverá ser utilizado separador para garantir o alinhamento vertical e horizontal em relação ao piso. **NOTA.** o revestimento será aplicado em toda área das paredes internas até a altura (1.60m).

7.0-CALÇADA DE PROTEÇÃO DO ABRIGO:

7.1-A escavação será manual com a seção das valas de (0,30x0,30)m, devendo apresentar as faces laterais alinhadas e apuradas, seguindo o gabarito de locação.

7.2-O alicerce, com seção de 30cmx30cm, será executado em pedra bruta ou pedra de mão de boa resistência, com argamassa mista de cimento e areia no traço 1:5, devendo, o fundo das valas antes serem bem apiloados, com maço (soquete) de 20kg, para garantir uma boa resistência do terreno.

7.3-O aterro, em material proveniente da escavação, será apiloado manualmente com soquete de 20 kg, em camadas de 20cm, no máximo, com adicionamento de água, caso seja necessário, a fim de dar mais consistência à compactação, tomando-se o cuidado de não saturar o terreno.

7.4-Com relação ao contrapiso, sua execução será em concreto simples, traço 1:3:5 (cimento, areia lavada e brita preta ou seixo rolado), com espessura de 3cm, bem sarrafeado à régua, de modo que o nível fique abaixo do piso restante do abrigo, em mais ou menos 3cm.

7.5-O piso cimentado deverá ser executado em argamassa de cimento e areia lavada media peneirada, traço 1:3, com 1,5cm de espessura, devidamente desempenado, devendo apresentar um leve caimento no sentido das bordas.

8.0-ESQUADRIA DE MADEIRA:

8.1-A porta será em madeira-de-lei, tipo almofada, nas dimensões do projeto (0,60x2,10)m, devendo ser dotada de 02 (duas) dobradiças metálicas 3x3", incluindo parafusos e 02 (dois) e uma fechadura, Será assentada em caixilho. O caixilho, por sua vez, será fixado à parede com a utilização de 12 (doze) pregos de 3"x9", com argamassa (cimento e areia lavada média), traço 1:3.

9.0 - SUPORTE DE APOIO P/ RESERVATÓRIO E VIGA SOBRE A PORTA:

9.1 - A laje de apoio do reservatório, deverá ser executada em placas de concreto pré-moldado, com espessura de 7cm, traço 1:2:4 (cimento, areia grossa lavada e brita n.º 1), devendo ser executado de acordo com as dimensões de projeto, a ferragem, será tipo CA-60, a cada 8cm, nos dois sentidos. A laje deverá ter a superfície superior e inferior lisas e deverá ter perfeito acabamento da laje com a parede.

9.2 - Para o fechamento da parte superior vão de porta, deverá ser previsto uma viga de concreto armado 10x10x90cm. traço 1:2:4 (cimento, areia grossa lavada e brita n.º 1) Com ferro de aço CA-60, diâmetro 4.2mm.

10.0 - INSTALAÇÕES HIDRÁULICAS:

10.1 - O Ramal de interligação de água ao módulo sanitário será em tubos e conexões de PVC soldável de 20mm, incluindo escavação e reaterro.

Hercules Siqueira de Lima
Engenheiro Civil
CREA N° 112067612-6

10.2 - Os Pontos de água fria serão embutidos na alvenaria e serão executado com tubos e conexões de PVC rígido soldável de 20mm.

10.3 - O reservatório será de polietileno, com capacidade para 310 litros, deverá ser montado sobre a laje de apóio, incluindo instalações em PVC rígido soldável de alimentação, distribuição, extravasor, torneira de bóia, registros e conexões em PVC de 1/2".

10.4 - O chuveiro e o registro de pressão serão de PVC rígido, devendo o chuveiro ficar instalado na altura de 2,10m e o registro será instalado a uma altura de 1,00m do piso acabado.

11.0 - INSTALAÇÕES SANITÁRIAS:

11.1 - O ponto de esgoto para o lavatório será embutido na alvenaria e será executada com tubos e conexões de PVC rígido 40mm, inclusive interligação à caixa sifonada.

11.2 - O ponto de esgoto para o vaso sanitário será embutido no piso e será executada com tubos e conexões de PVC rígido soldável DN 100mm, inclusive ligação para o tanque séptico e deste ao sumidouro.

11.3 - A coluna de ventilação será com DN 40mm, e será embutido na alvenaria, com tubo e conexões de PVC, inclusive interligação ao esgoto primário DN 100mm. O tubo da coluna de ventilação deverá ultrapassar em 0,30m. Na parte superior da telha após a ultrapassagem do tubo da coluna de ventilação, deverá ser encaixado com argamassa de cimento e areia lavada, para não permitir a passagem de água da chuva.

11.4 - A caixa sifonada será em PVC com grelha quadrada medindo (100x100x40mm), inclusive interligação à caixa de inspeção.

12.0 - ESPECIFICAÇÕES DA CAIXA DE INSPEÇÃO:

12.1 - A locação será simples sem gabarito de madeira e terão dimensões internas de (40x40xh=variável)cm, devendo ficar colada a calçada do abrigo e a 1,50m do tanque séptico. Dependendo da topografia do terreno, sua altura pode ser menor. O fundo da caixa deverá coincidir com a cota inferior dos de tubos de entrada e de saída, sendo dado o acabamento no reboco em forma de canaleta ou boleamento entre os dois tubos e das paredes no interior da caixa de inspeção.

12.2 - A escavação da cx. de inspeção será feito manualmente com utilização de material adequado para este tipo de serviço. Na escavação, deverá deixar uma folga necessária para a execução das paredes de tijolos, sendo observados parâmetros como esquadro, prumo e alinhamento.

12.3 - As paredes da caixa de inspeção serão executadas em tijolo cerâmico de 6 furos (10x20x20)cm, com espessura de 10cm, com perfeita amarração, esquadro e prumo. O assentamento será com argamassa mista no traço 1:8 (cimento e areia lavada média).

12.4 - Antes da aplicação do chapisco, todos os espaços vazios ou brocas existentes na argamassa de assentamento dos tijolos deverão ser eliminados. As paredes internas serão chapiscadas com argamassa de cimento no traço 1:3 (cimento e areia lavada média).

12.5 - O reboco interno das paredes será em argamassa de cimento e areia lavada, traço 1:4, de modo que, após o seu desempenho com desempenadeira de madeira, deverá ser utilizada uma desempenadeira de aço, para dar o acabamento final, eliminando os grãos de areia soltos, a fim de garantir a impermeabilização da caixa de inspeção.

12.6 - A laje de tampa da caixa de inspeção deverá ser executada em placas de concreto pré-moldado, com espessura de 3cm, traço 1:3:4 (cimento, areia lavada grossa e brita n.º 1), devendo ser executado de acordo com as dimensões de projeto. O vergalhão de ferro será tipo CA-60 ϕ 4,2mm, a cada 10cm, nos dois sentidos.

12.7 - O contrapiso será executado em concreto simples, traço 1:3:4 (cimento, areia grossa lavada e brita n.º 1), ou tipo matacoado, com pedra preta quebrada e argamassa de cimento e areia lavada, traço 1:6), com 7cm de espessura, devendo ficar nivelado em todos os sentidos, sendo que, antes, o terreno deverá ser bem apiloado com soquete de 20kg.

12.8 - O piso da caixa de inspeção será executado em argamassa de cimento e areia lavada média peneirada, traço 1:3, com 3cm de espessura, devidamente desempenado, a fim de proporcionar uma superfície impermeabilizada, com textura de boa qualidade.

O revestimento do fundo da caixa será executado de modo que, entre as extremidades dos tubos de entrada e de saída, ficará em forma de canaleta, a fim de facilitar o escoamento dos esgotos, na direção do tanque séptico, uma vez que a caixa deverá permanecer sempre seca.

12.9 - A caixa de inspeção será interligado ao tanque séptico com tubulação de PVC rígido soldável para esgoto de 100mm, com caimento mínimo de 2%, no sentido do tanque séptico.

12.10 - Depois de construída a caixa de inspeção, deverá ser procedida o reaterro dos espaços vazios entre as paredes da caixa e o terreno, apiloado manualmente, com o material proveniente da escavação.

13.0 - LOUÇAS E ACESSÓRIOS SANITÁRIOS:

13.1 - O vaso sanitário será de louça branca e deverá ser assentado sobre argamassa de cimento e areia no traço 1:4, devendo ser fixado com parafusos cromados; será complementado com assento sanitário plástico também branco e sua interligação ao tubo de descarga dar-se-á através de bolsa de vedação de borracha, ou com espude.

13.2 - A caixa de descarga plástica, tipo de sobrepor (externa), deverá ser montada e fixada à parede conforme orientação do fabricante, mantendo-se perfeitamente nivelada; sua altura de montagem será de acordo com o comprimento do tubo de descarga e adequada ao ponto de alimentação, cuja altura é de, mais ou menos, 1,80m. O tubo de descarga será fixado à parede por braçadeiras, fixadas com parafusos e buchas N° 8,

13.3 - O lavatório será de louça média sem cores definidas e sem coluna, deverá ser fixado à parede com grampos ou parafusos galvanizados com bucha, complementado com torneira plástica, sua altura de montagem será de 90cm, adequada ao ponto de alimentação.

14.0 - INSTALAÇÃO ELÉTRICA:

14.1 - O banheiro terá dois pontos de instalação elétrica, incluindo um interruptor embutido na parede a 1.20m do piso acabado e um ponto de luz pendente no madeiramento da cobertura e será alimentado através da instalação existente no imóvel, com fio de cobre de 1,5mm², O ponto de luz terá lâmpada incandescente de 60w instalado em bocal adequado e o interruptor simples será instalado em cx plástica de 4x4", obedecendo às normas da ABNT.

15.0-PINTURA:

15.1 - O abrigo receberá pintura com tinta mineral solúvel em água, em 02 (duas) demãos, em paredes internas e externas, em toda a sua extensão, sendo que antes, as paredes

deverão ser lixadas com lixa média, a fim de eliminar possíveis irregularidades existentes no reboco.

15.2 - A porta e os caixilhos, depois de lixados com lixa média, terão pintura a óleo (ou esmalte sintético), sem massa, em 02 (duas) demãos. Entre a primeira e a segunda demão, deverão ser também lixadas com lixa fina.

1.0 - TANQUE SÉPTICO:

1.1 - Para o destino final dos esgotos, deverá ser construído, a uma distância mínima de 1,50m da caixa de inspeção, um tanque séptico, nas dimensões definidas no projeto arquitetônico, que funcionará como unidade de tratamento primário do esgoto.

1.2 - A locação será simples sem gabarito de madeira e valem as mesmas especificações do item 1.1.

1.3 - A escavação do tanque séptico será feito manualmente com utilização de material adequado para este tipo de serviço. Na escavação, deverá deixar uma folga necessária para a execução do contrapiso e das paredes de tijolo, sendo observados parâmetros como esquadro, prumo e alinhamento.

1.4 - O alicerce terá seção de 30cmx30cm, será executado com pedra bruta ou pedra de mão de boa resistência, com argamassa mista de cimento e areia no traço 1:5, devendo, o fundo das valas antes serem bem apiloados, com maço (soquete) de 20kg, para garantir uma boa resistência do solo.

1.5 - A alv. será em tijolo cerâmico de furos (10x20x20) cm, esp. de 10cm, com perfeita amarração, alinhamento, esquadrejamento e verticalidade perfeita. O assentamento será com argamassa mista no traço 1:8 cimento e areia, com o pé direito de (ver projeto arquitetônico).

1.6 - As paredes internas e externas serão chapiscadas com argamassa de cimento e areia lavada média, traço 1:3.

1.7 - O reboco interno das paredes será tipo paulista, e=2cm, com argamassa de cimento e areia média lavada, traço 1:4, de modo que, após o seu desempenho com desempenadeira de madeira, deverá ser utilizada uma desempenadeira de aço, para dar o acabamento final, eliminando os grãos de areia soltos, a fim de garantir a impermeabilização do mesmo.

1.8 - A laje de tampa do tanque séptico deverá ser executada em placas de concreto pré-moldado, com espessura de 5cm, traço 1:3:4 (cimento, areia grossa lavada e brita N° 1), devendo ser executado de acordo com as dimensões de projeto, sendo prevista uma laje como tampa removível, destinada à manutenção do tanque séptico. Com relação ao vergalhão de ferro, será tipo CA-60, ϕ 5,0mm, a cada 10cm, nos dois sentidos.

1.9 - O contrapiso será executado em concreto simples, traço 1:3:4 (cimento, areia grossa lavada e brita n.º 1), (ou tipo matacoado, com pedra preta quebrada e argamassa de cimento e areia lavada, traço 1:6), com 7cm de espessura, devendo ficar nivelado em todos os sentidos, sendo que, antes, o terreno deverá ser bem apiloado com soquete de 20kg.

1.10 - O piso cimentado será executado em argamassa de cimento e areia lavada média peneirada, traço 1:3, 3cm de espessura, devidamente desempenado, de modo que, ao final, deverá ser criteriosamente acabado com desempenadeira de aço, eliminando grãos de areia soltos, a fim de proporcionar uma superfície impermeabilizada, com textura de boa qualidade.

1.11 - O tanque séptico será interligado ao sumidouro com tubulação de PVC rígido soldável para esgoto de 100mm, com caimento mínimo de 2%, no sentido do sumidouro.

1.12 - Depois de construído o tanque séptico, deverá ser executado o reaterro dos espaços vazios entre as suas paredes e o perfil do terreno escavado, com apiloamento manual dos espaços vazios utilizando o material proveniente da escavação.

2.0-SUMIDOURO:

2.1 - A locação será simples sem gabarito de madeira. De seção circular, a geratriz externa da parede do sumidouro, deve ficar localizada a 1,50m de distância do tanque séptico. Antes da locação do sumidouro deverá ser verificado o nível do lençol freático, que não deverá interferir na profundidade prevista. Em caso de impossibilidade da execução de acordo com o projeto, a contratada deverá consultar a FUNASA para apresentar alternativa de destino final dos efluentes.

2.2 - A escavação do tanque séptico será feito manualmente com utilização de material adequado para este tipo de serviço. Na escavação, deverá deixar uma folga necessária para a execução das paredes de tijolos, sendo observados parâmetros como esquadro, prumo e alinhamento.

2.3 - O sumidouro será construído a uma distância mínima de 1,50m do tanque séptico, em cota inferior ou igual ao terreno, e em sua vedação será em tijolos cerâmicos de 6 furos (10x20x20cm). O assentamento será com argamassa de cimento e areia no traço 1:8 cimento e areia média lavada. As paredes do sumidouro deverão ser executados conforme detalhe constante no projeto técnico, devendo na parte superior (até 50cm da borda superior) os tijolos estarem justapostos e após os 50 cm. Os tijolos deverão ser montados deitados, de tal forma que os orifícios dos tijolos possibilitem a distribuição dos efluentes líquidos no solo.

2.4 - A laje de tampa do sumidouro deverá ser executada em placas de concreto pré-moldado, com espessura de 5cm, traço 1:3:4 (cimento, areia grossa lavada e brita 1 ou seixo rolado lavado), devendo ser executado de acordo com as dimensões de projeto, Com relação ao vergalhão de ferro, será tipo CA-60, ϕ 5,0mm, a cada 10cm, nos dois sentidos.

2.5 - Após a construção do sumidouro, deverá ser procedido o reaterro dos espaços vazios entre sua parede e o perfil do terreno escavado, apiloado manualmente, com material proveniente da escavação.

2.6 - Finalmente, dentro do sumidouro, será executada uma camada de pedra preta britada N° 4 (ou seixo rolado lavado), com altura de 30cm, bem espalhada, destinada a evitar a colmatagem do solo.

3.0-PIA DE COZINHA

3.1 - Será instalado uma pia de cozinha em aço inox 1.20 x 0,55 cm e assentada em dois suportes executados em alvenaria devidamente rebocado, pintado na parte externa do abrigo onde também será dotado de uma torneira apropriada para pia e terá proteção em cerâmica de 1.20 x 0,80 cm.

4.0-TANQUE DE LAVAR ROUPAS

4.1 - Será instalado um tanque de lavar roupas com uma cuba e um esfregador 1.40 x 0,55 cm e assentada em dois suportes executados em alvenaria devidamente rebocado, pintado na parte externa do abrigo onde também será dotado de uma torneira e terá proteção em cerâmica de 1.20 x 0,80 cm.

5.0-RESERVATÓRIOS DE 310 LITROS

Hercules Siqueira de Lima
Engenheiro Civil
CREA N° 112067612-6

5.1 - O reservatório será de polietileno, com capacidade para 310 litros, deverá ser montado sobre a laje de apoio, incluindo instalações em PVC rígido soldável de alimentação, distribuição, extravasor, torneira de bóia, registros e conexões em PVC de 1/2".

6.0-FILTRO DOMÉSTICO

6.1 - Será entregue em cada domicilio (conforme lista anexa), um filtro cerâmico em tamanho médio ou grande acompanhado de 2 ou 3 velas e torneira para filtro.

7.0 - CAIXA DE GORDURA EM PVC COM TAMPA

7.1 - Será instalado 01 caixa de gordura com tampa em PVC para receber as águas da pia de cozinha a qual será interligada através de tubos de esgoto de 50 mm ao sumidouro.

LIMPEZA FINAL OBRA:

Após a conclusão da obra, deverá ser executada uma limpeza completa, com a remoção de entulho e de resíduos de pintura. As louças e ferragens deverão estar limpas, deixando a melhoria Sanitária em perfeitas condições de uso.

CONSIDERAÇÕES FINAIS:

A execução das Melhorias Sanitárias deverá obedecer ao **PROJETO TÉCNICO**, observadas as Normas da Associação Brasileira de Normas Técnicas-ABNT.

Quaisquer alterações de natureza técnica, quando necessária, deverá ser submetida à análise e aprovação do órgão financiador.

Estas Especificações Técnicas complementam os Detalhes Gráficos, Planilhas Orçamentárias e Cronograma Físico-financeiro, existentes no Projeto Técnico.

Hercules Siqueira de Lima
Engenheiro Civil
CREA Nº 112067612-6



Estado do Maranhão
Prefeitura Municipal de Sítio Novo
CNPJ nº 05.631.031/0001-64
AV. PRESIDENTE JOSE SARNEY, S/N, CENTRO, SÍTIO NOVO - MA, 65925-000

MEMORIAL DESCRITIVO

MEMORIAL DESCRITIVO PARA CONSTRUÇÃO DE 84 MELHORIAS SANITÁRIAS, DOMICILIARES A SEREM IMPLANTADAS NESTE MUNICÍPIO.

1 - EVOLUÇÃO HISTÓRICA

Em 1935, chegaram ao território as famílias Nascimento, Batista e Oliveira, em busca de melhores terras para o desenvolvimento da lavoura. Os pioneiros cultivaram principalmente a cana de açúcar e, em segundo plano, outros produtos agrícolas. Apesar da povoação não haver crescido, a instalação de alguns engenhos possibilitou determinado progresso, ali fabricados, rapadura e aguardente de cana, eram vendidos para Imperatriz e Grajaú, formando-se um ciclo de comercialização.

Pela lei nº 269, de 31 de dezembro de 1948, o povoado foi elevado à categoria de Vila, com a denominação de Sítio Novo do Grajaú.

Treze anos depois, pela lei nº 2166, de 15 de dezembro de 1961, foi a Vila elevada à categoria de município.

A área integrante do atual município foi desmembrada de Grajaú.

O seu topônimo se originou da grande quantidade de sítios de cana, existente no lugar.

Gentílico: sitio-novense Formação Administrativa Distrito criado com a denominação de Sítio Novo do Grajaú, pela lei estadual nº 269, de 31-12-1948, subordinado ao município de Grajaú.

Em divisão territorial datada de 1-VII-1950, o distrito de Sítio Novo do Grajaú; figura município de Grajaú.

Assim permanecendo em divisão territorial datada de 1-VII-1960.

Elevado à categoria de município com a denominação de Sítio Novo, pela lei estadual nº 2166, de 15-12-1961, desmembrado de Grajaú.

Sede no atual distrito de Sítio Novo ex-Sítio Novo do Grajaú.

Constituído de 2 distritos: Sítio Novo e Varjão criado pela mesma lei do município.

Instalado em 19-12-1961.

Em divisão territorial datada de 31-XII-1963, o município é constituído de 2 distritos: Sítio Novo e Varjão.

Assim permanecendo em divisão territorial datada de 1-I-1979.

Em divisão territorial datada de 18-VIII-1988, o município aparece constituído do distrito sede.

Assim permanecendo em divisão territorial datada de 2005.

Hercules Siqueira de Lima
Engenheiro Civil
CREA Nº 112067612-6

Alteração toponímica distrital Sítio Novo do Grajaú para Sítio Novo teve sua denominação simplificada, pela lei estadual nº 2166, de 15-12-1961

3-CLIMA

O clima é classificado como Am na escala de Köppen e Geiger. A temperatura média do ar é de 27.6 °C e o valor da pluviosidade média anual é de 2236 mm, sendo março o mês de maior precipitação, e o mês de novembro o de menor precipitação. Os solos das bacias apresentam a predominância de plintossolo háplico e argissolo vermelho-amarelo (IBGE, 2010).

4-ECONOMIA

O município possui 1 mil empregos com carteira assinada, a ocupação predominante destes trabalhadores é a de professor de nível superior do ensino fundamental (primeira a quarta série) (278), seguido de trabalhador de serviços de limpeza e conservação de áreas públicas (164) e de assistente administrativo (64). A remuneração média dos trabalhadores formais do município é de R\$ 2,2 mil, valor abaixo da média do estado, de R\$ 2,7 mil.

5-LOCALIZAÇÃO

O município de **Sítio Novo** pertence ao estado Maranhão, ele fica localizado na latitude 05°52' 41" sul e a uma longitude 46°41' 57" oeste.

6-DADOS POPULACIONAIS

De acordo com os Resultados do último Censo de 2019, realizado pelo IBGE, a população do município de **Sítio Novo** tem cerca de 18.081 habitantes.

7-MÃO-DE-OBRA

A sede do município de **Sítio Novo** não dispõe de mão-de-obra qualificada na área de construção civil, porém para a execução das obras oriundas deste convênio, será necessário a contratação de trabalhadores de outras áreas como São Luís.

8-MATERIAIS DE CONSTRUÇÃO

Em **Sítio Novo** o comércio é pequeno e não fornece materiais para obras de saneamento, como tubos, conexões, etc. Para a execução das obras poucos materiais poderão ser adquiridos na sede do município. Para a execução desta obra 90% dos materiais deverão ser adquiridos em outras praças ou mesmo a capital São Luís.

9-FIRMAS DE ENGENHARIA

O município não dispõe de Firmas de Engenharia legalmente instaladas sendo, necessário contratá-las em outras praças mais desenvolvidas, ou mesmo a capital São Luís.

10-ENERGIA ELÉTRICA

A sede do município, assim como no **Bairro Vila Nova, Bairro Centro, Bairro Vila Vitoria e Bairro Santos Filho**, são servidos por energia elétrica fornecida pela CEMAR, em baixa e alta tensão, trifásica, bifásica e monofásica de 220, 440 e 380 Volts.

11-CONDIÇÕES SANITÁRIAS

Na sede do município, onde serão construídas as melhorias, já dispõe de Sistemas de Abastecimento de água, entretanto sem esgotamento sanitário.

Hercules Siqueira de Lima
Engenheiro Civil
CREA Nº 112067612-6

ÁGUA - A sede de Município de **Sítio Novo** conta com sistema de distribuição d' água, gerenciado pela CAEMA, concessionária estadual, com taxa de cobertura em torno de 65%.

LIXO - Existe coleta de lixo na sede do Município que é feito por carroças e caçambas, entretanto ainda não dispõe de um local adequado para o tratamento adequado, o lixo é recolhido e depositado em um terreno fora do perímetro urbano.

ESGOTO - Não existe sistema de esgotamento sanitário na sede do Município, onde serão construídas as Melhorias Sanitárias na maioria das residências não existe o sistema de tratamento do esgoto e os dejetos humanos são expostos no solo contaminado-os e quando das chuvas, são carreados para o leito dos mananciais superficiais ou até mesmo para os poços sem proteção sanitária, dos quais a população utiliza para o consumo diário. Este hábito tem gerado uma série de doenças entéricas de transmissão hídrica como diarreias infecciosas, que atingem principalmente as crianças.

12-DESENVOLVIMENTO ECONÔMICO E FINANCEIRO

A concentração de renda entre as classes econômicas em **Sítio Novo** pode ser considerada normal e é relativamente superior à média estadual. As faixas de menor poder aquisitivo (E e D) participam com 73,8% do total de remunerações da cidade, enquanto que as classes mais altas representam 1,2%. Destaca-se que a composição de renda das classes mais baixas da cidade têm uma concentração 23,8 pontos percentuais maior que a média estadual, já as faixas de alta renda possuem participação 12,5 pontos abaixo da média.

Do total de trabalhadores, as três atividades que mais empregam são: administração pública em geral (838), comércio varejista de móveis (34) e produção de carvão vegetal (30). Entre os setores característicos da cidade, também se destacam as atividades de produção de carvão vegetal e fabricação de produtos cerâmicos refratários.

13-SITUAÇÃO CULTURAL

Assim como o resto do Maranhão, a cultura de **Sítio Novo** é muito rica e é expressiva em todas as épocas do ano, chegando ao apogeu no mês de junho quando o arraial mais famoso da região abre suas portas apresentando as danças típicas da cidade e dos povoados que compõe o município. Destacam-se as danças de bumba-meu-boi, as quadrilhas juninas, tambor de crioula, dança da mangaba, cacuriá, carimbó, dentre outras manifestações culturais importantes.

14-SITUAÇÃO DA SAÚDE PÚBLICA

O município dispõe para atendimento de sua população de 02 Hospitais, existe Postos de Saúde em funcionamento assim como conta com equipes do PSF. Os casos mais graves de saúde são encaminhados para os municípios vizinhos de maior porte, ou mesmo a capital São Luís.

SISTEMA PROPOSTO

01-INTRODUÇÃO

Em função das precárias situações sanitárias principalmente da zona rural e da periferia da zona urbana da sede do município, a incidência de doenças parasitárias, que acometem principalmente as famílias menos favorecidas, é bastante elevada, o que vem onerando consideravelmente o custo com tratamento da saúde pública. Esta situação tem contribuído decisivamente com o baixo nível de qualidade de vida das pessoas e estender as ações de

saneamento básico intradomicílio torna-se, portanto, uma poderosa arma na busca de melhores níveis de saúde e de vida para o homem, considerando o poder de interferência desta ação na mudança do quadro epidemiológico do município e a sua contribuição para a proteção e preservação do meio ambiente.

02-OBJETIVO

A realização deste projeto tem o objetivo, ao evitar a contaminação do solo, do homem e das águas de abastecimento e contribuir decisivamente com a prevenção de uma série de doenças como Febre Tifóide e Para tifóide, Disenteria Bacilar, Cólera, Gastreenterite aguda e diarreias, Hepatite A e B, e Disenteria amebiana, e conseqüentemente, aumentar as vidas médias do homem, proporcionando-lhe melhores condições de sobrevivência.

03-PROPOSTA DE SOLUÇÃO

Considerando que a qualidade da saúde pública depende fundamentalmente da saúde preventiva, e que a falta de saneamento gera incidências elevadas de doenças que poderiam ser evitadas. O município de **Sítio Novo**, pleiteia construir **84** (oitenta e quatro) Melhorias Sanitárias Domiciliares, que serão compostas por: Banheiro com reservatório elevado de 310 litros, chuveiro, lavatório e vaso sanitário; Tanque Séptico e Sumidouro beneficiando diretamente **283** habitantes em sua grande maioria de baixa renda.

A solução adotada para este projeto, que tem como proposta dar destinação adequada aos dejetos humanos, permitira um tratamento primário do esgoto domiciliar, para em seguida após o tratamento anaeróbico o líquido convergir para um sumidouro, onde será absorvido pelo solo e que o solo possui um bom nível de absorção

A execução deste projeto possibilitará ao município um melhor controle da situação sanitária existente, possibilitando desta forma melhores condições de vida à população rural.

04-JUSTIFICATIVA DA SOLUÇÃO ADOTADA

Os elevados custos da implantação de um sistema público e coletivo de esgotamento sanitário e os constantes problemas causados pela falta de um destino adequado dos dejetos humanos neste município levaram-nos a propor a solução individual de esgotamento sanitário, através da implantação de privadas higiênicas com fossa séptica, que além de eficiente, possui um baixo custo se relacionado à solução coletiva.

05-ETAPAS DE PLANEJAMENTO DA EXECUÇÃO

A execução do projeto deverá seguir rigorosamente suas especificações, em uma única etapa, abrangendo a construção dos abrigos, construção do tanque séptico, construção do sumidouro e instalações hidro-sanitárias. A construção devera ser executada em duas etapas obedecendo ao cronograma de desembolso, sendo que cada etapa deverá ter seu percentual de obra concluída integralmente, para poder iniciar a etapa subsequente até a conclusão final da obra definitivamente, ou seja, 100%.

06-CUSTOS DE IMPLANTAÇÃO

O custo de implantação deste projeto está orçado em R\$ **1.500.000,00**(um milhão e quinhentos mil reais), está prevista a participação da União com recursos oriundos de Programa de Melhorias Sanitárias Domiciliares (MSD). Nos custos estão incluídos os seguintes insumos: materiais, mão de obra, impostos, encargos sociais e BDI de 25 %.

Hercules Siqueira de Lima
Engenheiro Civil
CREA Nº 112067612-6

Durante a construção, a obra será supervisionada por técnicos da secretaria de infraestrutura da Prefeitura Municipal e acompanhada através de fiscalização periódica de técnicos da Funasa-MA.

Hercules Siqueira de Lima
Engenheiro Civil
CREA Nº 112067612-6



FUNDAÇÃO NACIONAL DE SAÚDE
Setor de Autarquias Sul (SAUS) Quadra 4 - Bloco N - Edifício Sede
Brasília/DF - CEP 70070-040

**CONVÊNIO FUNASA - PLATAFORMA +BRASIL
Nº 938248/2022 QUE ENTRE SI CELEBRAM A
FUNDAÇÃO NACIONAL DE SAÚDE – FUNASA E
O MUNICÍPIO DE SITIO NOVO/MA, VISANDO A
IMPLANTAÇÃO DE MELHORIAS SANITÁRIAS
DOMICILIARES NA ZONA URBANA.**

A FUNDAÇÃO NACIONAL DE SAÚDE – FUNASA, criada pela Lei nº 8.029, de 12 de abril de 1990, com Estatuto aprovado pelo Decreto nº 11.223, de 05 de outubro de 2022, inscrita no Cadastro Nacional da Pessoa Jurídica, sob o nº 26.989.350/0001-16, com sede no Setor de Autarquias Sul – SAUS, Quadra 4, Bloco “N”, 5º andar, CEP 70.070-040 em Brasília/DF, doravante denominada **CONCEDENTE**, neste ato representada por seu Presidente **MIGUEL DA SILVA MARQUES**, nomeado pela Portaria nº 1.004, de 27 de agosto de 2021, da Casa Civil da Presidência da República, Diário Oficial da União nº 163, seção 2, portador da Carteira de Identidade nº M9318635, expedida pela SSP/MG e do CPF/MF nº 039.194.746-00, e o **MUNICÍPIO DE SITIO NOVO/MA** com sede na AVENIDA PRESIDENTE JOSE SARNEY, SN - CENTRO. Sitio Novo - MA. CEP: 65925-000, inscrito no Cadastro Nacional de Pessoa Jurídica, sob o nº **05.631.031/0001-64**, doravante denominado **CONVENENTE**, neste ato representado por seu dirigente, **ANTONIO COELHO RODRIGUES**, portador do CPF/MF nº **505.182.323-87**, residente e domiciliado no município de **SITIO NOVO/MA**, resolvem celebrar o presente instrumento relativo à **AÇÕES**, registrado na Plataforma +Brasil sob o nº **938248/2022**, regendo-se pelo disposto no Decreto nº 10.035, de 1º de outubro de 2019, na Lei Complementar nº 101, de 4 de maio de 2000; na Lei nº 8.666, de 21 de junho de 1993, ou da Lei nº 14.133, de 1º de abril de 2021, no que couber; Lei nº 10.180, de 06 de fevereiro de 2001; na Lei nº 11.445, de 5 de janeiro de 2007, regulamentada pelo Decreto nº 7.217, de 21 de junho de 2010; no Decreto nº 10.588/2020; na Lei nº 12.305, de 2 de agosto de 2010, regulamentada pelo Decreto nº 10.936, de 12 de janeiro de 2022, quando aplicável; na Lei nº 13.971, de 27 de dezembro de 2019 (PPA 2020-2023); na Lei nº 14.194, de 20 de agosto de 2021 (LDO 2022); na Lei nº 14.303, de 21 de janeiro de 2022 (LOA 2022); no Decreto nº 93.872, de 23 de dezembro de 1986; no Decreto nº 6.170, de 25 de julho de 2007, regulamentado pela Portaria Interministerial MP/MF/CGU nº 424 de 30 de dezembro de 2016; e na Portaria FUNASA nº 4123, de 16 de agosto de 2021, consoante o Processo nº **25100.009988/2022-99** mediante as disposições expressas nas cláusulas seguintes:

CLÁUSULA PRIMEIRA – OBJETO

Constitui objeto do presente convênio **Implantação de Melhorias Sanitárias Domiciliares no Município de Sítio Novo - MA**, conforme as especificações constantes do Plano de Trabalho Aprovado, parte integrante deste Instrumento independentemente de transcrição, a legislação em vigor.

CLÁUSULA SEGUNDA – DAS OBRIGAÇÕES E COMPETÊNCIAS DOS PARTICÍPES

São obrigações dos partícipes na execução deste convênio:

I- Da Concedente:

- a. monitorar e acompanhar a conformidade física e financeira durante a execução do ajuste, além de avaliar a execução física e os resultados; (art. 6º I, “a”, PI 424/2016)
- b. promover a operacionalização da execução dos programas, projetos e atividades, mediante a divulgação de atos normativos e orientações ao(à) conveniente, bem como análise e aceitação da documentação técnica institucional e jurídica, inclusive do projeto básico/termo de referência; (art. 6º, II, “a e b”, PI 424/2016)
- c. acompanhar, avaliar e aferir a execução do objeto pactuado, assim como verificar a regular aplicação das parcelas de recursos, condicionando sua liberação ao cumprimento de metas previamente estabelecidas; (art. 6º II, “f”, PI 424/2016)
- d. indicar servidor para acompanhamento e monitoramento da execução do presente convênio, ao qual caberá emitir parecer conclusivo acerca da prestação de contas e da realização do objeto pactuado; (art. 55, PI 424/2016)
- e. dispor de condições e de estrutura para o acompanhamento e verificação da execução do objeto e o cumprimento dos prazos relativos à prestação de contas;(art. 27, XXXI, PI 424/2016)
- f. garantir a disponibilidade de equipe técnica para a avaliação de projetos básicos das obras, seus dimensionamentos, o cálculo dos quantitativos dos serviços e análises da adequação dos orçamentos das metas descritas no plano de trabalho; (art. 9º, § 9º, I, PI 424/2016)
- g. garantir disponibilidade de equipe técnica para que seja realizado, de forma regular, o acompanhamento e a fiscalização das obras e serviços de engenharia, inclusive com visitas ao local; (art. 9º, § 9º, II, PI 424/2016)
- h. dispor de estrutura física e de pessoal adequada para a realização da conformidade financeira e da análise das prestações de contas final no prazo estabelecido por esta Portaria. (art. 9º, § 9º, III, PI 424/2016)
- i. verificar a realização do procedimento licitatório pelo (a) conveniente, atendo-se à documentação no que tange: à contemporaneidade do certame; aos preços do licitante vencedor e sua compatibilidade com os preços de referência; e ao respectivo enquadramento do objeto conveniado com o efetivamente licitado; e, ao fornecimento pelo conveniente de declaração expressa firmada por representante legal do órgão ou entidade conveniente, ou registro na PLATAFORMA+BRASIL que a substitua, atestando o atendimento às disposições legais aplicáveis; (art. 6º, II, “d”, PI 424/2016)
- j. verificar a existência de Anotação de Responsabilidade Técnica - ART, quando se tratar de obras e serviços de engenharia; (art. 6º, § 5º, PI 424/2016)
- k. promover a execução orçamentária e financeira necessária ao convênio, providenciando os devidos registros nos sistemas da União, obedecendo ao plano de trabalho aprovado;
- l. incluir em suas propostas orçamentárias dos exercícios seguintes a dotação necessária à execução do instrumento; (art. 10, parágrafo único, PI 424/2016)
- m. dar ciência aos órgãos de controle ao tomar conhecimento de qualquer irregularidade ou ilegalidade, e, havendo fundada suspeita de crime ou de improbidade administrativa, cientificar os Ministérios Públicos Federal e Estadual e a Advocacia-Geral da União; (art. 6º § 7º, PI 424/2016)
- n. solicitar junto à instituição financeira albergante da conta corrente específica, a transferência dos recursos financeiros por ela repassados, bem como os seus rendimentos, para a conta única da União, caso os recursos não sejam utilizados no objeto da transferência pelo prazo de 180 (cento e oitenta) dias, observadas as exceções previstas no §19 do art.41 da Portaria Interministerial 424/2016; (art. 41, § 7º PI 424/2016)
- o. notificar o conveniente previamente à inscrição como inadimplente na PLATAFORMA +BRASIL, quando detectadas impropriedades ou irregularidades no acompanhamento da execução do objeto do instrumento, devendo ser incluída no aviso a respectiva Secretaria da Fazenda ou secretaria similar e o Poder Legislativo do órgão responsável pelo instrumento. (art. 27, XXXV, PI 424/2016)
- p. Observar o prazo de 30 (trinta) dias para análise do Projeto básico e do Aceite da licitação, a partir da respectiva apresentação, caso o objeto se enquadre nas disposições do art. 65 da Portaria Interministerial nº 424/2016 - Regime simplificado.
- q. analisar e, se for o caso, aceitar as propostas de alteração do Convênio e do seu Plano de Trabalho.

II – Do (a) Conveniente:

- a. executar o projeto básico de acordo com o cronograma aprovado pela Funasa e fiscalizar os trabalhos necessários à consecução do objeto, observando prazos e custos, designando profissional habilitado com a respectiva Anotação de Responsabilidade Técnica – ART, quando for o caso; (art. 7º, IV, PI 424/2016)
- b. elaborar os projetos técnicos relacionados ao objeto pactuado, de acordo com os normativos do programa, bem como apresentar documentos de titularidade dominial da área de intervenção, licenças e aprovações de projetos emitidos pelo órgão ambiental competente, da esfera municipal, estadual, distrital ou federal e concessionárias de serviços públicos, conforme o caso, nos termos da legislação aplicável; (art. 7º, III, PI 424/2016)
- c. assegurar, na sua integralidade, a qualidade técnica dos projetos e da execução dos produtos e serviços conveniados, em conformidade com as normas brasileiras e os normativos dos programas, ações e atividades, determinando a correção de vícios que possam comprometer a fruição do benefício pela população, quando detectados pela concedente ou pelos órgãos de controle; (art. 7º, V, PI 424/2016)
- d. incluir nas placas e adesivos indicativos das obras, quando o objeto do convênio se referir à execução de obras de engenharia, informação sobre canal para o registro de denúncias, reclamações e elogios, conforme previsto no 'Manual de Uso da Marca do Governo Federal - Obras' da Secretaria de Comunicação Social da Presidência da República; (art. 7º, XX PI 424/2016)
- e. realizar, sob sua inteira responsabilidade, o processo licitatório nos termos da Lei nº 8.666/1993, ou da Lei nº 14.133/2021, e demais normas pertinentes à matéria, assegurando a suficiência do Projeto Básico/Termo de Referência, da planilha orçamentária discriminativa do percentual de Bonificação e Despesas Indiretas – BDI utilizado e o respectivo detalhamento de sua composição, por item de orçamento ou conjunto deles, além da disponibilidade de contrapartida, quando for o caso; (art. 7º, VII, PI 424/2016)
- f. prever no edital de licitação e no Contrato Administrativo de Execução ou Fornecimento – CTEF que a responsabilidade pela qualidade das obras, materiais e serviços executados/fornecidos é da empresa contratada para esta finalidade, inclusive a promoção de readequações, sempre que detectadas impropriedades que possam comprometer a consecução do objeto conveniado; (art. 7º, XV, PI 424/2016)
- g. registrar na PLATAFORMA+BRASIL o extrato do edital de licitação, o preço estimado pela Administração para a execução do serviço e a proposta de preço total ofertada por cada licitante com o seu respectivo CNPJ, o termo de homologação e adjudicação, o extrato do CTEF e seus respectivos aditivos, a Anotação de Responsabilidade Técnica – ART dos projetos, dos executores e da fiscalização de obras, além dos boletins de medições; (art. 7º, XVIII, PI 424/2016)
- h. fornecer à concedente, a qualquer tempo, informações sobre as ações desenvolvidas para viabilizar o acompanhamento, monitoramento e avaliação do processo; (art. 7º, XIV, PI 424/2016)
- i. exercer, na qualidade de contratante, a fiscalização sobre o Contrato Administrativo de Execução ou Fornecimento – CTEF; (art. 7º, IX, PI 424/2016);
- j. assumir responsabilidade solidária com os entes consorciados, nos instrumentos que envolvam consórcio público; (art. 11 c/com art. 27, XXVI, PI 424/2016).
- k. incluir em suas respectivas peças orçamentárias, os recursos previstos neste Instrumento para repasse, nos termos do art. 35 da Lei nº 10.180, de 6 de fevereiro de 2001; (art. 1º, § 6º, PI 424/2016)
- l. selecionar as áreas de intervenção e os beneficiários finais em conformidade com as diretrizes estabelecidas pela concedente, podendo estabelecer outras que busquem refletir situações de vulnerabilidade econômica e social, informando à concedente sempre que houver alterações; (art. 7º, VI, PI 424/2016)
- m. estimular a participação dos beneficiários finais na elaboração e implementação do objeto do convênio, bem como na manutenção do patrimônio gerado por estes investimentos; (art. 7º, X, PI 424/2016)
- n. dar ciência aos órgãos de controle, ao tomar conhecimento de qualquer irregularidade ou ilegalidade e, havendo fundada suspeita de crime ou de improbidade administrativa, cientificar os Ministérios Público Federal e Estadual e a Advocacia-Geral de União; (art. 7º, §3º da PI /2016)
- o. instaurar processo administrativo apuratório, inclusive processo administrativo disciplinar, quando constatado o desvio ou malversação de recursos públicos, irregularidade na execução do contrato ou gestão financeira do convênio, comunicando tal fato à concedente; (art. 7º, XVII, PI 424/2016)
- p. informar à concedente da celebração de outra parceria que promova ação complementar à execução do objeto deste convênio, apresentando cópia do instrumento e do plano de trabalho, no prazo de 10 (dez) dias, a contar da nova celebração;

- q. Identificar no patrimônio público adquirido com o investimento do convênio, a logomarca da FUNASA, disponível no sítio da instituição
- r. submeter previamente ao CONCEDENTE qualquer proposta de alteração do Plano de Trabalho aceito, na forma definida neste instrumento, observadas as vedações relativas à execução das despesas;
- s. manter atualizada a escrituração contábil específica dos atos e fatos relativos à execução deste Convênio, para fins de fiscalização, acompanhamento e avaliação dos resultados obtidos;
- t. manter um canal de comunicação efetivo, ao qual se dará ampla publicidade, para o recebimento pela União de manifestações dos cidadãos relacionadas ao convênio, possibilitando o registro de sugestões, elogios, solicitações, reclamações e denúncias;

Parágrafo Primeiro. O descumprimento de quaisquer das obrigações dispostas na presente Cláusula acarretará ao (à) convenente a prestação de esclarecimentos perante a concedente no prazo de 30 (trinta) dias prorrogáveis por igual período, sem prejuízo de eventuais sanções, dentre elas a inscrição no CADIN, exceto no caso de convênio originado de emendas parlamentares individuais. (art. 7º, § 1º c/com art. 9º §2º, PI 424/2016)

Parágrafo Segundo. Prestados os esclarecimentos de que trata o parágrafo anterior, a concedente, aceitando-os, fará constar nos autos do processo a justificativa. (art. 7º, § 2º, PI 424/2016)

Parágrafo Terceiro. A execução do objeto definido neste ajuste, no caso do convenente ser ente público, poderá recair sobre unidade executora específica, desde que: (art. 28, PI 424/2016)

- I - haja previsão no plano de trabalho aprovado;
- II - a unidade executora pertença ou esteja vinculada ao ente da federação do convenente; III- a unidade executora atenda a todos os dispositivos desta Portaria que sejam aplicáveis ao convenente, inclusive os requisitos de cadastramento e condições de celebração.

Parágrafo Quarto. O convenente continuará responsável pela execução do instrumento, sendo que a unidade executora responderá solidariamente na relação estabelecida.

Parágrafo Quinto. Quando constatado o desvio ou malversação de recursos públicos, irregularidade na execução do contrato ou gestão financeira do instrumento, responderão solidariamente os titulares do convenente e da unidade executora, na medida de seus atos, competências e atribuições.

Parágrafo Sexto. O convenente responsabiliza-se pelo acompanhamento, fiscalização e prestação de contas quando o objeto do convênio recair sobre unidade executora específica. (art. 28, § 7º, I, PI 424/2016)

CLÁUSULA TERCEIRA– DAS VEDAÇÕES

É vedado ao (à) convenente:

- I - alterar o objeto do convênio; (art. 36, PI 424/2016);
- II - reformular os projetos básicos das obras e serviços de engenharia aprovados pela concedente; (art. 6º, § 3º c/c; art. 1º XXX, PI 424/2016);
- III - aproveitar rendimentos, da conta vinculada ao convênio, para ampliação ou acréscimo de metas ao plano de trabalho pactuado; (art. 41, §12 PI 424/2016);
- IV - liberar a primeira parcela de recursos para o início de execução de novos instrumentos, tendo outras parcerias apoiadas com recursos do Governo Federal sem execução financeira por prazo superior a 180 (cento e oitenta) dias; (art. 41, § 15 PI 424/2016). realizar despesas a título de taxa de administração, de gerência ou similar; (art. 38, I PI 424/2016);

V -realizar despesas a título de taxa de administração, de gerência ou similar; (art. 38, I PI 424/2016);
 VI - pagar, a qualquer título, servidor ou empregado público ativo ou inativo e pensionista, integrante de quadro de pessoal de órgão ou entidade pública da administração direta ou indireta da União, Estados, do Distrito Federal e dos Municípios, por serviços de consultoria ou assistência técnica, salvo nas hipóteses previstas em leis específicas e na Lei de Diretrizes Orçamentárias; (art. 38, II PI 424/2016);

VII - utilizar, ainda que em caráter emergencial, os recursos para finalidade diversa da estabelecida neste instrumento; (art. 38, III PI 424/2016);

VIII - realizar despesa em data anterior à vigência deste convênio; (art. 38, IV PI 424/2016);

IX - efetuar pagamento em data posterior à vigência do convênio, salvo se o fato gerador da despesa tenha ocorrido durante a vigência do instrumento pactuado; (art. 38, V PI 424/2016);

X -realizar despesas com taxas bancárias, multas, juros ou correção monetária, inclusive referentes a pagamentos ou recolhimentos fora dos prazos, exceto, no que se refere às multas e aos juros, se decorrentes de atraso na transferência de recursos pela concedente, e desde que os prazos para pagamento e os percentuais sejam os mesmos aplicados no mercado; (art. 38, VI PI 424/2016);

XI - transferir recursos para clubes, associações de servidores ou quaisquer entidades congêneres; (art. 38, VII PI 424/2016);

XII - realizar despesas com publicidade, salvo a de caráter educativo, informativo ou de orientação social, da qual não constem nomes, símbolos ou imagens que caracterizem promoção pessoal e desde que previstas no plano de trabalho; (art. 38, VIII PI 424/2016);

XIII - pagar, a qualquer título, a empresas privadas que tenham em seu quadro societário servidor público da ativa, ou empregado de empresa pública, ou de sociedade de economia mista, do órgão celebrante, por serviços prestados, inclusive consultoria, assistência técnica ou assemelhados; (art. 38, IX, PI 424/2016);

XIV - utilizar os recursos do convênio para aquisição ou construção de bem, ao qual se pretenda atribuir nome de pessoa viva ou que tenha se notabilizado pela defesa ou exploração de mão de obra escrava, em qualquer modalidade; (art. 38, X, PI 424/2016)

XV - celebrar qualquer instrumento com entidades impedidas de receber recursos federais;

XVI - celebrar outro instrumento com o mesmo objeto deste, exceto quando se tratar de ações complementares, sendo que, quando a despesa for paga com recursos do instrumento e de outras fontes, o conveniente deverá inserir na PLATAFORMA+BRASIL a memória de cálculo do rateio da despesa, sendo vedada a duplicidade ou a sobreposição de fontes de recursos no custeio de uma mesma parcela da despesa; (art. 38, §4º, PI 424/2016);

XVII - Aproveitar, quando o objeto envolver a execução de obras e serviços de engenharia, licitação que: (art. 9º, § 8º, PI 424/2016);

a. utilize projeto de engenharia diferente daquele previamente aprovado e a realização de licitação em desacordo com o estabelecido no projeto básico ou termo de referência aprovado, sob pena de rescisão do instrumento pactuado; e

b. tenha sido publicada em data anterior ao aceite do projeto básico de engenharia pela concedente;

XVIII - repactuar metas e etapas se o valor de repasse for inferior ao montante de R\$ 750.000,00 (setecentos e cinquenta mil reais).

CLÁUSULA QUARTA – DOS RECURSOS FINANCEIROS

A concedente, por força deste convênio, transferirá ao(à) conveniente recursos no valor total de **R\$ 1.500.000,00 (um milhão quinhentos mil reais)**, sendo que a despesa a seguir descrita correrá à conta de dotação orçamentária consignada na Lei nº 14.303, de 21 de janeiro de 2022 (LOA 2022), Unidade Orçamentária 36211, Unidade Gestora/Gestão 255000/36211.

Fonte	Programa de Trabalho	ND	Plano Interno	Nota de Empenho	Data de Emissão	Valor Empenhado
6100	10512222221C10001	444042	URBMSDMA	2022NE000949	30/12/2022	R\$ 1.500.000,00

Parágrafo Único. Na hipótese de cancelamento de restos a pagar, o quantitativo das metas constantes no Plano de Trabalho poderá ser reduzido até a etapa que apresente funcionalidade, mediante aprovação da concedente. (art. 27, XXII, PI 424/2016).

CLÁUSULA QUINTA - DA CONTRAPARTIDA

Sendo verificada a necessidade de aporte adicional de recursos à título de contrapartida, os valores deverão ser calculados sobre o valor total do objeto e devendo ser depositada na conta bancária específica do instrumento em conformidade com os prazos estabelecidos no cronograma de desembolso.

Parágrafo Primeiro. Os valores deverão ser depositados na conta bancária específica do convênio, em conformidade com os prazos estabelecidos no cronograma de desembolso podendo haver antecipação de parcelas, inteiras ou parte, a critério do convenente. (art. 18, §5º, PI 424/2016)

Parágrafo Segundo. As receitas oriundas dos rendimentos de aplicação no mercado financeiro não poderão ser computadas como contrapartida devida pelo convenente. (art. 41, §13º, PI 424/2016).

Parágrafo Terceiro. Se durante a execução, for reconhecido o estado de calamidade pública, o aporte de contrapartida financeira poderá ser postergado para que o depósito seja efetivado no último mês da vigência do instrumento, desde que não seja prejudicial ao andamento da execução, devendo ser ajustado o cronograma de desembolso.

CLÁUSULA SEXTA - DA CONTA BANCÁRIA ESPECÍFICA DO CONVÊNIO

A conta corrente específica será nomeada fazendo-se menção ao instrumento de celebração do convênio e estará registrada com o número de inscrição no Cadastro Nacional da Pessoa Jurídica -CNPJ do órgão ou da entidade convenente ou da entidade executora. (art. 41, § 6º, PI 424/2016)

Parágrafo Primeiro. Os empenhos e a conta bancária deverão ser realizados ou registrados em nome do convenente. (art. 28, § 5º, PI 424/2016)

Parágrafo Segundo. O Convenente declara estar ciente sobre a não sujeição ao sigilo bancário, quanto à união e respectivos órgãos de controle, por se tratar de recursos público.

Parágrafo Terceiro. O Convenente deve manter e movimentar os recursos na conta bancária específica do instrumento em instituição financeira oficial, controlada pela União. (art. 27, XIII, PI 424/2016)

Parágrafo Quarto. A movimentação financeira na conta corrente específica do instrumento, deverá ocorrer por meio da funcionalidade da PLATAFORMA +BRASIL denominada Ordem Bancária de Transferências Voluntárias - OBTV, em observação ao disposto no parágrafo único do art. 3º do Decreto nº 7.641, de 12 de dezembro de 2011. (art. 4º, §4º, PI 424/2016)

Parágrafo Quinto. Os recursos somente poderão ser utilizados para pagamento de despesas constantes do Plano de Trabalho ou para aplicação no mercado financeiro, nas hipóteses previstas em lei ou na Portaria Interministerial MP/MF/CGU nº 424/2016. (art. 52, PI 424/2016)

Parágrafo Sexto. Os recursos transferidos pela concedente, enquanto não empregados na sua finalidade, serão obrigatoriamente aplicados: (art. 27, XIII, PI 424/2016)

I - em caderneta de poupança de instituição financeira pública federal, se a previsão de seu uso for igual ou superior a um mês; ou

II - em fundo de aplicação financeira de curto prazo, ou em operação de mercado aberto lastreada em título da dívida pública federal, quando a utilização se verificar em prazos menores. (art. 116, §4º, Lei 8.666/93)

Parágrafo Sétimo. Os rendimentos das aplicações financeiras somente poderão ser aplicados no objeto deste convênio, observando-se a vedação contida no §12, do art.41, da PI 424/2016. Ficam sujeitos às mesmas condições de prestações de contas exigidas para os recursos transferidos, situação na qual deverão integrar o plano de trabalho aprovado.

CLÁUSULA SÉTIMA – DA APRESENTAÇÃO DO PROJETO BÁSICO/TERMO DE REFERÊNCIA

O projeto básico/termo de referência deverá ser apresentado no prazo improrrogável de até **18 (dezoito) meses**, incluído em aba homônima na PLATAFORMA +BRASIL. (art. 24, § 2º, PI 424/2016).

Parágrafo Primeiro. O projeto básico/termo de referência será apreciado pela concedente e, se aprovado, integrará o plano de trabalho. (art. 21, §4º, PI 424/2016)

Parágrafo Segundo. Nos casos em que houver divergências de valores entre o plano de trabalho aprovado e o projeto básico/termo de referência aprovado, os partícipes deverão providenciar as alterações do plano de trabalho e do instrumento. (art. 21, §5º, PI 424/2016)

Parágrafo Terceiro. Constatados vícios sanáveis no projeto básico/termo de referência, estes serão comunicados ao conveniente, que disporá de prazo não superior a 30 (trinta) dias, prorrogável por igual período, para saná-los. (art. 21, § 6º, PI 424/2016)

Parágrafo Quarto. Se o projeto básico/ termo de referência não for entregue no prazo estabelecido ou receba parecer contrário à sua aprovação após as devidas complementações, proceder-se-á à:

I - rejeição da proposta, quando o instrumento não tenha sido assinado;

II - extinção do instrumento, quando não tiverem sido liberados recursos; ou (art. 21, § 7º, PI 424/2016)

III - rescisão imediata do instrumento, com o ressarcimento de eventuais despesas para elaboração do projeto básico ou termo de referência custeadas com recursos do instrumento. (art. 21, § 7º, PI 424/2016)

Parágrafo Quinto. O projeto básico/termo de referência deverá estar em conformidade com a Licença Ambiental Prévia, nos casos em que for exigido o licenciamento ambiental. (Acórdãos TCU nº 2708/2009 - Plenário e nº 723/2008 - Plenário)

Parágrafo Sexto. O proponente deverá apresentar plano de sustentabilidade do empreendimento a ser realizado ou do equipamento a ser adquirido. (art. 21, § 13, PI 424/2016)

CLÁUSULA OITAVA – DO REGISTRO NA PLATAFORMA +BRASIL E NO SIGA

Os atos e os procedimentos relativos à formalização, execução, acompanhamento, prestação de contas e informações acerca de tomada de contas especial do convênio serão realizados na PLATAFORMA +BRASIL, aberto à consulta pública, por meio do Portal dos Convênios. (art. 7º, XVI, PI 424/2016)

Parágrafo Primeiro. A concedente deverá realizar na PLATAFORMA +BRASIL os atos e os procedimentos relativos à formalização, execução, acompanhamento, prestação de contas e informações acerca de tomada de contas especial dos instrumentos, quando couber, ficando responsável pela veracidade das informações registradas. (art. 6º § 6º, PI 424/2016)

Parágrafo Segundo. O servidor indicado pelo conveniente, responsável pelo acompanhamento e fiscalização do objeto, deverá incluir as informações pertinentes para Verificação do Resultado do Processo de Licitação, bem como alimentar a Aba do Processo de Execução da PLATAFORMA +BRASIL com os documentos relacionados no art. 12 da Portaria Funasa nº 4123, de 16 de agosto de 2021, dispensada sua inserção no Sistema Integrado de Gerenciamento de Ações da FUNASA – SIGA na forma de Relatório de Andamento-RA.

Parágrafo Terceiro. O conveniente deve inserir, regularmente, as informações e documentos exigidos pela Portaria Interministerial MP/MF/CGU nº 424/2016, mantendo o cadastro do Convênio na PLATAFORMA +BRASIL atualizado, inclusive quanto à apresentação do (s) respectivo (s) projeto básico/termo de referência. (art. 27, X, PI 424/2016);

Parágrafo Quarto. O Conveniente deve atualizar as informações prestadas no cadastramento até que sejam exauridas todas as obrigações referentes ao convênio.

Parágrafo Quinto. Os atos e procedimentos relativos à execução serão realizados na PLATAFORMA +BRASIL pelo conveniente ou unidade executora, conforme definição no plano de trabalho.

Parágrafo Sexto. Os atos que, por sua natureza, não possam ser realizados na PLATAFORMA +BRASIL, serão nele registrados. (art. 4º, §1º, PI 424/2016)

Parágrafo Sétimo. Para os instrumentos que tramitam somente no SIGA, deverão ser efetuados os respectivos registros no Sistema Integrado de Gerenciamento de Ações da FUNASA – SIGA sempre que houver funcionalidade adequada disponível.

CLÁUSULA NONA – DA PUBLICIDADE E EXERCÍCIO DO CONTROLE SOCIAL

A eficácia deste convênio fica condicionada à publicação do respectivo extrato no Diário Oficial da União, que será providenciada pela concedente, no prazo de 20 (vinte) dias a contar da data da sua assinatura da celebração. (art. 32, PI 424/2016)

Parágrafo Primeiro. Aos atos de celebração, alteração, liberação de recursos, acompanhamento e fiscalização da execução e a prestação de contas dos instrumentos será dada publicidade em sítio eletrônico específico denominado Portal dos Convênios. (art. 33, PI 424/2016)

Parágrafo Segundo. A concedente notificará, facultada a comunicação por meio eletrônico, no prazo de 10 (dez) dias, a celebração do Instrumento à Assembleia Legislativa, à Câmara Legislativa ou à Câmara Municipal do conveniente. Na hipótese de liberação de recursos, o prazo será de 2 (dois) dias úteis. (art. 34, PI 424/2016)

Parágrafo Terceiro. O conveniente deverá disponibilizar, em seu sítio oficial na internet ou mediante a inserção de link que possibilite acesso direto ao Portal de Convênios, na sua falta, em sua sede, em local de fácil visibilidade, consulta ao extrato do instrumento utilizado, contendo, pelo menos, o objeto, a finalidade, os valores e as datas de liberação e o detalhamento da aplicação dos recursos, bem como as contratações realizadas para a execução do objeto pactuado. (art. 40, PI 424/2016)

Parágrafo Quarto. O conveniente deverá manter um canal de comunicação efetivo, ao qual se dará ampla publicidade, para o recebimento pela União de manifestações dos cidadãos relacionadas ao convênio, possibilitando o registro de sugestões, elogios, solicitações, reclamações e denúncias. (art. 7º, XIX PI 424/2016)

Parágrafo Quinto. O conveniente deve divulgar em sítio eletrônico institucional as informações referentes a valores devolvidos, bem como a causa da devolução, nos casos de não execução total do objeto pactuado, extinção ou rescisão do instrumento. (art. 27, XXXIV, PI 424/2016)

Parágrafo Sexto. O conveniente, no caso dos entes municipais e do Distrito Federal, tem o dever de notificar os partidos políticos, os sindicatos de trabalhadores e as entidades empresariais com sede no município ou Distrito Federal, quando ocorrer a liberação de recursos financeiros pela concedente, como forma de incrementar o controle social, em conformidade com a Lei nº 9.452, de 1997, facultada a notificação por meio eletrônico. (art. 7º, XI, PI 424/2016)

Parágrafo Sétimo. O conveniente deverá dar ciência da celebração ao conselho local ou instância de controle social, se houver, formada por órgãos colegiados de caráter consultivo na formulação da política de saneamento básico, bem como no seu planejamento e avaliação. (art. 35, PI 424/2016)

Parágrafo Oitavo. Eventual publicidade de aquisições, serviços ou de quaisquer outros atos executados em função deste Convênio, ou que com ele tenham relação, deverá observar o disposto na Instrução Normativa SECOM-PR nº 7 de 19 de dezembro de 2014.

CLÁUSULA DÉCIMA – DAS LIBERAÇÕES DOS RECURSOS

O cronograma de desembolso previsto no plano de trabalho deverá estar em consonância com as metas e fases ou etapas de execução do objeto do instrumento. (art. 41, §1º, PI 424/2016)

Parágrafo Primeiro. Após a comprovação da homologação do processo licitatório pelo conveniente, o cronograma de desembolso deverá ser ajustado em observância ao grau de execução estabelecido no referido processo licitatório. (art. 41§ 2º, PI 424/2016)

Parágrafo Segundo. Para o recebimento de cada parcela dos recursos, o conveniente deverá:

I.apresentar a licença ambiental de instalação ou de operação, ou manifestação acerca de sua dispensa, conforme o caso;

II.comprovar o cumprimento da contrapartida pactuada, quando couber, que deverá ser depositada na conta específica deste Instrumento em conformidade com os prazos estabelecidos no cronograma de desembolso previsto no Plano de Trabalho; (art. 18, PI 424/2016)

III.atender às exigências para a contratação e pagamento previstas nos arts. 43 a 52, da Portaria Interministerial MP/MF/CGU nº 424/2016, e na Portaria FUNASA nº 4123, de 16 de agosto de 2021; e

IV.estar em situação regular com a execução do plano de trabalho, com execução de no mínimo 70% (setenta por cento) das parcelas liberadas anteriormente. Esta condição é aplicável ao recebimento das parcelas subseqüentes à primeira. (art. 42, II, PI 424/2016)

V. as condicionantes para os recebimentos das parcelas a partir da segunda de estar em situação regular com a execução do plano de trabalho, com execução de no mínimo 70% (setenta por cento) das parcelas liberadas anteriormente poderão ser excepcionalizadas pelo concedente em caso de

calamidade pública reconhecida pelo Congresso Nacional, no caso da União, ou pelas Assembleias Legislativas, na hipótese dos estados, Distrito Federal e municípios em que se localiza o objeto. (art 42, § 2º, PI 424/2016)

Parágrafo Terceiro. A liberação das parcelas do convênio será suspensa até a correção das impropriedades ocorridas, nos seguintes casos: (art. 67 c/c 66, PI 424/2016)

I. quando não houver comprovação da boa e regular aplicação da parcela anteriormente recebida, constatada pela concedente ou pelos órgãos de controle interno do Poder Executivo Federal ou externo da União;

II. quando verificados desvio de finalidade na aplicação dos recursos, atrasos não justificados no cumprimento das etapas e fases programadas ou práticas atentatórias aos princípios fundamentais da Administração Pública nas contratações ou em quaisquer dos demais atos praticados na execução do presente convênio e

III. quando for descumprida, pelo conveniente, qualquer cláusula ou condição deste convênio.

Parágrafo Quarto. A qualquer tempo, quando detectada qualquer irregularidade na execução do convênio, os técnicos da concedente, mediante a emissão de parecer circunstanciado e aprovado pelo chefe de área, poderão solicitar a suspensão do repasse e ainda o bloqueio dos recursos do convênio, os quais serão liberados se sanadas as pendências. (art. 57, PI 424/2016)

Parágrafo Quinto. A concedente comunicará ao conveniente quaisquer irregularidades decorrentes do uso dos recursos ou outras pendências de ordem técnica, apurados durante a execução do instrumento, e suspenderá a liberação dos recursos, fixando prazo de 45 (quarenta e cinco) dias para saneamento ou apresentação de informações e esclarecimentos, podendo ser prorrogado por igual período. (art. 57, PI 424/2016)

Parágrafo Sexto. Recebidos os esclarecimentos e informações solicitados, a concedente, no prazo de 45 (quarenta e cinco) dias, apreciará, decidirá e comunicará quanto à aceitação ou não das justificativas apresentadas e, se for o caso, realizará a apuração do dano ao erário. (art. 57, § 1º PI 424/2016)

Parágrafo Sétimo. Caso as justificativas não sejam acatadas, a concedente abrirá prazo de 45 (quarenta e cinco) dias para o conveniente regularizar a pendência e, havendo danos ao erário, deverá adotar as medidas necessárias ao respectivo ressarcimento. (art. 57, § 2º, PI 424/2016)

Parágrafo Oitavo. As comunicações elencadas nos parágrafos anteriores serão realizadas por meio de correspondência com aviso de recebimento - AR, devendo a notificação ser registrada na PLATAFORMA +BRASIL, e em ambos os casos com cópia para a respectiva Secretaria da Fazenda ou secretaria similar e para o Poder Legislativo do órgão responsável pelo instrumento. (art. 57, § 3º, PI 424/2016)

Parágrafo Nono. É vedada a liberação da primeira parcela de recursos para o conveniente que tiver instrumentos apoiados com recursos do Governo Federal sem execução financeira por prazo superior a 180 (cento e oitenta) dias, ressalvadas as hipóteses previstas nos parágrafos 19 e 20 do art. 41 da Portaria Interministerial nº 424/2016. (art. 41, § 15, PI 424/2016)

Parágrafo Décimo. A liberação da primeira parcela ou parcela única ficará condicionada a(o):

- a) cumprimento das condições suspensivas constantes neste instrumento; e
- b) conclusão da análise técnica e aceite do processo licitatório pelo CONCEDENTE.

Parágrafo Décimo Primeiro. É vedada a liberação de recursos pelo CONCEDENTE nos três meses que antecedem o pleito eleitoral, nos termos da alínea “a” do inciso VI do art. 73 da Lei nº 9.504, de 1997, ressalvadas as exceções previstas em lei.

CLÁUSULA DÉCIMA PRIMEIRA – DO ACOMPANHAMENTO PELA FUNASA

A forma, a metodologia e os parâmetros de acompanhamento da execução física do objeto pactuado, disciplinados pela Portaria Interministerial nº 424, de 30 de dezembro de 2016, no âmbito das unidades da concedente, será realizado em conformidade com a Portaria FUNASA nº 4123, de 16 de agosto de 2021 e com o Manual de Procedimentos para Execução de Convênios ou Termos de Compromisso e para Obras e Serviços de Engenharia Executados Direta ou Indiretamente pela Funasa.

Parágrafo Primeiro. Para o acompanhamento será indicado, no prazo de 10(dez) dias a partir da celebração, analista técnico, devidamente identificado no Sistema Integrado de Gerenciamento de Ações da Funasa - SIGA e na PLATAFORMA+BRASIL, que, observadas as suas competências e atribuições, ficará encarregado pelo acompanhamento e adoção das medidas indispensáveis à viabilização da consecução do objeto.

Parágrafo Segundo. Ao analista caberá realizar visitas técnicas de acompanhamento, emitir relatórios e pareceres conclusivos acerca da realização do objeto pactuado, devendo nesse processo de acompanhamento aferir a execução do objeto e de suas metas, etapas e fases, verificando a compatibilidade entre estas e o efetivamente executado, em conformidade com o Plano de Trabalho aprovado.

Parágrafo Terceiro. As visitas ao local e as vistorias in loco poderão ser excepcionalizadas nos casos de calamidade pública reconhecida pelo Congresso Nacional, no caso da União, ou pelas Assembleias Legislativas, na hipótese dos estados, Distrito Federal e municípios em que se localiza o objeto, porém para esta excepcionalização a Funasa deverá estabelecer a nova metodologia para aferição da execução enquanto perdurar o estado de calamidade. (art, 54, §§ 4ºA a 4º-D)

I- As excepcionalizações tratadas acima não afastam a necessidade de vistoria final para verificação de conclusão do objeto pactuado, e

II- Na hipótese de decretação de calamidade pelos estados, Distrito Federal e municípios, as excepcionalidades acima, ficam condicionadas ao reconhecimento da calamidade pelo órgão federal competente.

Parágrafo Quarto. Os responsáveis pelo acompanhamento poderão, no caso de identificação de irregularidades na execução física do Convênio, solicitar a suspensão ou bloqueio de recursos, em conformidade com o previsto no presente instrumento.

Parágrafo Quinto. O registro fotográfico, contendo a evolução da execução do objeto, deve ser realizado obrigatoriamente mediante o aplicativo “Fiscalização Mais Brasil”.

CLÁUSULA DÉCIMA SEGUNDA - DO ACOMPANHAMENTO E FISCALIZAÇÃO DO INSTRUMENTO PELO CONVENIENTE

A execução será acompanhada e fiscalizada de forma a garantir a regularidade dos atos praticados e a plena execução do objeto, respondendo o conveniente pelos danos causados a terceiros, decorrentes de culpa ou dolo na execução do instrumento. (art. 53, PI 424/2016)

Parágrafo Primeiro. Os agentes que fizerem parte do ciclo de transferência de recursos são responsáveis, para todos os efeitos, pelos atos que praticarem no acompanhamento e fiscalização da execução do instrumento, não cabendo a responsabilização da concedente por inconformidades ou irregularidades praticadas pelos convenientes, salvo nos casos em que as falhas decorrerem de omissão de responsabilidade atribuída à concedente. (art. 53, § 1º, PI 424/2016)

Parágrafo Segundo. Os processos, documentos ou informações referentes à execução de instrumento não poderão ser sonegados aos servidores do órgão ou entidade pública concedente e dos órgãos de controle interno do Poder Executivo Federal e externo da União. (art. 53, § 2º, PI 424/2016)

Parágrafo Terceiro. Aquele que, por ação ou omissão, causar embaraço, constrangimento ou obstáculo à atuação do concedente e dos órgãos de controle interno e externo do Poder Executivo Federal, no

desempenho de suas funções institucionais relativas ao acompanhamento e fiscalização dos recursos federais transferidos, ficará sujeito à responsabilização administrativa, civil e penal. (art. 53, § 3º, PI 424/2016)

Parágrafo Quarto. Quando o objeto do instrumento envolver a execução de obras e serviços de engenharia, a fiscalização pelo conveniente deverá: (art. 7º § 5º PI 424/2016)

- I - manter profissional ou equipe de fiscalização constituída de profissionais habilitados e com experiência necessária ao acompanhamento e controle das obras e serviços;
- II - apresentar à concedente declaração de capacidade técnica, indicando o servidor ou servidores que acompanharão a obra ou serviço de engenharia, bem como a Anotação de Responsabilidade Técnica - ART da prestação de serviços de fiscalização a serem realizados;
- III - verificar se os materiais aplicados e os serviços realizados atendem os requisitos de qualidade estabelecidos pelas especificações técnicas dos projetos de engenharia aprovados;
- IV - apresentar declaração expressa firmada por representante legal do órgão ou entidade conveniente, ou registro na PLATAFORMA +BRASIL que a substitua, atestando o atendimento às disposições legais aplicáveis ao procedimento licitatório; (art. 7º, VIII, PI 424/2016)
- V - propiciar os meios e as condições necessárias para que os servidores da concedente, do Sistema de Controle Interno do Poder Executivo Federal e do Tribunal de Contas da União tenham livre acesso aos documentos relativos à execução do Objeto deste Convênio, bem como aos locais de execução deste, prestando a esses, quando solicitadas, as informações pertinentes. (art. 27, XVI PI 424/2016)
- VI - manter registro fotográfico, contendo a evolução da execução do objeto, deve ser realizado obrigatoriamente mediante o aplicativo "Fiscalização Mais Brasil".

CLÁUSULA DÉCIMA TERCEIRA – DA CONTRATAÇÃO DE TERCEIROS

A execução física do objeto do presente convênio poderá ser efetuada diretamente pelo conveniente ou indiretamente, mediante licitação ou por meio de unidade executora.

Parágrafo Primeiro. O conveniente está obrigado a observar as disposições contidas na Lei nº 8.666/1993, ou na Lei nº 14.133/2021, na Lei nº 10.520/2002, na Lei nº 13.303/2016 e demais normas federais, estaduais e municipais pertinentes ao assunto, quando da contratação de terceiros: (art. 49, PI 424/2016)

- I - para aquisição de bens e serviços comuns, será obrigatório o uso da modalidade pregão, nos termos da Lei nº 10.520, de 2002, e do regulamento previsto no Decreto nº 10.024, de 20 de setembro de 2019, podendo optar por licitar nessa modalidade e forma pelo rito procedimental na Lei nº 14.133/2021. (art. 49, § 1º, PI 424/2016)
- II- A utilização da forma de pregão presencial será admitida, excepcionalmente, mediante prévia justificativa da autoridade competente do conveniente, nas licitações de que trata o § 1º, desde que fique comprovada a inviabilidade técnica ou a desvantagem para a administração na realização da forma eletrônica. (art. 49, § 2º, PI 424/2016)
- III- as atas e as informações sobre os participantes e respectivas propostas das licitações, bem como as informações referentes às dispensas e inexigibilidades, deverão ser registradas na PLATAFORMA +BRASIL. (art. 49, § 3º PI 424/2016)
- IV- a comprovação do cumprimento dos §§ 1º e 2º do art. 16 do Decreto nº 7.983, de 2013, será realizada mediante declaração do representante legal do órgão ou entidade responsável pela licitação, que deverá ser inserida na PLATAFORMA +BRASIL após a homologação da licitação. (art. 49, § 4º PI 424/2016)
- V- caso a unidade executora seja empresa pública ou sociedade de economia mista, deverão ser observadas as disposições da Lei nº 13.303, de 2016, quando da contratação de terceiros." (art. 49, § 5º PI 424/2016)

Parágrafo Segundo. Deverá ainda ser observado o disposto na Lei nº 13.019, de 31 de julho de 2014, e pelas normas estaduais, distritais ou municipais, nos casos em que a execução do objeto, conforme

prevista no plano de trabalho, envolver parcerias com organizações da sociedade civil. (art. 51, PI 424/2016)

Parágrafo Terceiro. Os editais de licitação para consecução do objeto conveniado somente poderão ser publicados após a assinatura do respectivo convênio e aprovação do projeto técnico pela concedente, observando o valor máximo do convênio. (art. 50, PI 424/2016)

Parágrafo Quarto. Nos convênios voltados para a execução de obras, a publicação dos editais de licitação para execução do objeto ficará condicionada, também, à emissão do laudo de análise técnica pela concedente. (art. 50, § 1º PI 424/2016)

Parágrafo Quinto. O prazo para início do procedimento licitatório será de até sessenta dias, podendo ser prorrogado uma única vez, desde que motivado pelo conveniente e aceito pela concedente, contado da data de assinatura, em instrumentos celebrados sem cláusula suspensiva ou da data do aceite do termo de referência ou da emissão do laudo de análise técnica, em instrumentos celebrados com cláusula suspensiva. (art. 50, §§ 3º e 4º PI 424/2016)

Parágrafo Sexto. A publicação do extrato do edital de licitação deverá ser feita no Diário Oficial da União, em atendimento ao art. 21, inciso I, da Lei nº 8.666, de 1993, sem prejuízo ao uso de outros veículos de publicidade usualmente utilizados pelo conveniente.

Parágrafo Sétimo. O conveniente deverá inserir cláusula nos contratos celebrados para execução do instrumento que permitam o livre acesso dos servidores do órgão ou entidade pública concedente, bem como dos órgãos de controle, aos documentos e registros contábeis das empresas contratadas, na forma dos arts. 45 e 49 a 51 da PI 424/2016. (art. 27, XX, PI 424/2016)

Parágrafo Oitavo. É vedada, na hipótese de aplicação de recursos federais a serem repassados mediante convênio, a participação em licitação ou a contratação de empresas que constem: (art. 44, PI 424/2016)

- I - no cadastro de empresas inidôneas do Tribunal de Contas da União, do Ministério da Transparência, Fiscalização e Controladoria-Geral da União;
- II - no Sistema de Cadastramento Unificado de Fornecedores - SICAF como impedidas ou suspensas; ou
- III - no Cadastro Nacional de Condenações Cíveis por Ato de Improbidade Administrativa e Inelegibilidade, supervisionado pelo Conselho Nacional de Justiça.

Parágrafo Nono. O conveniente deverá consultar a situação do fornecedor selecionado no Cadastro Nacional de Empresas Inidôneas e Suspensas - Ceis, por meio de acesso ao Portal da Transparência na internet, antes de solicitar a prestação do serviço ou a entrega do bem. (art. 44, § único, PI 424/2016)

CLÁUSULA DÉCIMA QUARTA– DOS PAGAMENTOS A TERCEIROS

Os pagamentos à conta de recursos do Convênio estão sujeitos à identificação do beneficiário final da despesa, por CPF ou CNPJ. (art. 52, PI 424/2016)

Parágrafo Primeiro. Os atos referentes à movimentação e ao uso dos recursos a que se refere o caput deverão ser realizados por meio de Ordem Bancária de Transferências Voluntárias – OBTV, observando-se os seguintes preceitos: (art. 52, § 2º, PI 424/2016)

- I - movimentação mediante conta bancária específica para cada convênio;
- II - pagamentos realizados mediante crédito na conta bancária de titularidade dos fornecedores e prestadores de serviços, facultada a dispensa deste procedimento nos seguintes casos, em que o crédito poderá ser realizado em conta bancária de titularidade do próprio conveniente, devendo ser

registrado na PLATAFORMA +BRASIL o beneficiário final da despesa, por CPF ou CNPJ:

- a) por ato do Presidente da Funasa;
 - b) na execução do objeto pelo convenente por regime direto;
 - c) no ressarcimento ao convenente por pagamentos realizados às próprias custas decorrentes de atrasos na liberação de recursos pela concedente e em valores além da contrapartida pactuada;
- III – transferência das informações relativas à movimentação da conta corrente específica, ao SIAFI e a PLATAFORMA +BRASIL, em meio magnético, a ser providenciada pelas instituições financeiras.

Parágrafo Segundo. Antes da realização de cada pagamento, o convenente incluirá na PLATAFORMA +BRASIL, no mínimo, as seguintes informações (art. 52, §3º, PI 424/2016)

- I - a destinação do recurso;
- II - o nome e CNPJ ou CPF do fornecedor, quando for o caso;
- III - o contrato a que se refere o pagamento realizado;
- IV - a meta etapa ou fase do Plano de Trabalho relativa ao pagamento;
- V - a comprovação do recebimento definitivo do Objeto do convênio, mediante inclusão no Sistema das notas fiscais ou documentos contábeis.

Parágrafo Terceiro. As faturas, recibos, notas fiscais, observando, nestas, o seu prazo de validade, e quaisquer outros documentos comprobatórios de despesas deverão ser emitidos em nome do convenente, inclusive quando realizado por unidade executora, devidamente identificados com o número deste Convênio.

Parágrafo Quarto. O convenente deverá manter os documentos relacionados ao instrumento pelo prazo de 10 (dez) anos, contados da data em que foi apresentada a prestação de contas ou do decurso do prazo para a sua apresentação. (art.4º, §3º, PI 424/2016)

CLÁUSULA DÉCIMA QUINTA – DA REVERSÃO DE VALORES CREDITADOS

O convenente autoriza a concedente a solicitar, junto à instituição financeira albergante da conta corrente específica, a transferência dos recursos financeiros por ele repassados, bem como os seus rendimentos, para a conta única da União, caso os recursos não sejam utilizados no objeto da transferência pelo prazo de 180 (cento e oitenta) dias e ainda, o resgate dos saldos remanescentes, nos casos em que não houver a devolução dos recursos no prazo previsto no art. 60 da portaria Interministerial nº 424/2016. (art. 27, XXIX, PI 424/2016)

Parágrafo Primeiro. Fica a instituição financeira desde já autorizada a devolver à concedente, a qualquer tempo, por ordem e determinação expressa desta, devidamente motivada, os valores que eventualmente forem repassados, desde que haja saldo suficiente na conta corrente beneficiária e receptora do crédito.

Parágrafo Segundo. Os valores referidos no parágrafo anterior deverão ser creditados na Conta Única do Tesouro Nacional, via Guia de Recolhimento da União – GRU, com o código identificador a ser informado pela concedente.

Parágrafo Terceiro. No caso de reversão dos valores por não execução financeira em prazo superior a 180 dias, observar-se-á o montante efetivamente transferido pela União e não utilizado na execução do objeto, acrescido dos rendimentos de sua aplicação financeira. (art. 41, §§7º e 10º, PI 424/2016)

Parágrafo Quarto. Para os instrumentos em que não tenha havido qualquer execução física, nem utilização dos recursos, o recolhimento à conta única do Tesouro deverá ocorrer sem a incidência dos juros de mora, sem prejuízo da restituição das receitas obtidas nas aplicações financeiras realizadas. (art. 59, §2º, PI 424/2016)

Parágrafo Quinto. A devolução dos saldos financeiros de recursos de repasse remanescentes, inclusive os provenientes das receitas obtidas nas aplicações financeiras realizadas, não utilizados no objeto pactuado, deverá ocorrer da seguinte forma: (art. 60, §1º, PI 424/2016)

I - nos convênios, o conveniente deverá observar a proporcionalidade dos recursos transferidos e os da contrapartida previstos na celebração, independentemente da época em que foram aportados pelas partes.

CLÁUSULA DÉCIMA SEXTA – DA PRESTAÇÃO DE CONTAS

A prestação de contas inicia-se concomitantemente com a liberação da primeira parcela dos recursos financeiros que deverá ser registrada pela concedente na PLATAFORMA +BRASIL. (art. 59, I, PI 424/2016)

Parágrafo Primeiro. O conveniente deverá prestar contas dos recursos recebidos na PLATAFORMA +BRASIL, de acordo com o estabelecido nos arts. 59 a 67 da Portaria Interministerial MP/MF/CGU nº 424/2016.

Parágrafo Segundo. Quando a prestação de contas não for encaminhada no prazo estabelecido, a concedente estabelecerá o prazo máximo de 45 (quarenta e cinco) dias para sua apresentação. (art. 59, § 1º, PI 424/2017)

Parágrafo Terceiro. Se, ao término do prazo estabelecido, o conveniente não apresentar a prestação de contas nem devolver os recursos nos termos desta cláusula, a concedente registrará a inadimplência na PLATAFORMA +BRASIL por omissão do dever de prestar contas e comunicará o fato ao órgão de contabilidade analítica a que estiver vinculado, para fins de instauração de tomada de contas especial sob aquele argumento e adoção de outras medidas para reparação do dano ao erário, sob pena de responsabilização solidária. (art. 59, § 2º, PI 424/2017)

Parágrafo Quarto. O registro e a verificação da conformidade financeira, parte integrante do processo de prestação de contas, deverão ser realizados durante todo o período de execução do instrumento, conforme disposto no art. 56 da PI 424/2016.

Parágrafo Quinto. O prazo para apresentar a prestação de contas é de 60 (sessenta) dias após o encerramento da vigência do convênio, ou da conclusão da execução do objeto, o que ocorrer primeiro. (art. 27, XXIV e XXVII, c/c com art. 59, III e IV, PI 424/2017)

Parágrafo Sexto. A concedente deverá analisar a prestação de contas dos recursos aplicados na consecução do objeto deste convênio, no prazo de 1 ano e na forma fixada no art. 10, §8º, do Decreto nº 6.170/07 e no art. 64 da Portaria Interministerial MP/MF/CGU nº 424/2016.

Parágrafo Sétimo. A concedente notificará o (a) conveniente, quando não apresentada a prestação de contas dos recursos aplicados ou constatada a má aplicação dos recursos públicos transferidos, e instaurando, se for o caso, a competente Tomada de Contas Especial. (art. 6º II, “h”, PI 424/2016)

Parágrafo Oitavo. A análise da prestação de contas para avaliação do cumprimento do objeto, será feita no encerramento do instrumento, cabendo este procedimento à concedente com base nas informações contidas nos documentos relacionados nesta cláusula. (art. 62, § 2º PI 424/2016)

Parágrafo Nono. A conformidade financeira deverá ser realizada durante todo o período de vigência do instrumento, devendo constar do parecer final de análise da prestação de contas somente impropriedades ou irregularidades não sanadas até a finalização do documento conclusivo. (art. 62, §3º, PI 424/2016)

Parágrafo Décimo primeiro. A análise da prestação de contas, além do ateste da conclusão da execução física do objeto, conterà os apontamentos relativos à execução financeira não sanados durante o período de vigência do instrumento. (art. 62, § 5º, PI 424/2016)

Parágrafo Décimo segundo. A autoridade competente da concedente terá o prazo de 1 (um) ano, contado da data do recebimento, podendo este prazo ser prorrogado por igual período desde que justificado, para analisar a prestação de contas do instrumento, com fundamento nos pareceres técnico e financeiro expedidos pelas áreas competentes, de acordo com o §8º do art. 10 do Decreto nº 6.170/2007, com a redação dada pelo Decreto nº 8.244, de 2014. (art. 64, e § 1º, PI 424/2016)

Parágrafo Décimo terceiro. Findo o prazo do parágrafo anterior considerada eventual prorrogação, a ausência de decisão sobre a aprovação da prestação de contas pela concedente poderá resultar no registro de restrição contábil do órgão ou entidade pública referente ao exercício em que ocorreu o fato. (art. 64, § 2º, PI 424/2016)

Parágrafo Décimo quarto. A prestação de contas será composta, além dos documentos e informações apresentadas pelo conveniente na PLATAFORMA +BRASIL, dos seguintes documentos: (art. 62, PI 424/2016)

- I - Relatório de Cumprimento do Objeto;
- II - Declaração de realização dos objetivos a que se propunha o Instrumento;
- III - Comprovante de recolhimento do saldo de recursos, quando houver;
- IV - Termo de compromisso por meio do qual o conveniente se obriga a manter os documentos relacionados ao convênio pelo prazo mínimo de 10 (dez) anos, contados da data em que foi apresentada a prestação de contas ou do decurso do prazo para a sua apresentação;
- V -Relação de bens adquiridos, produzidos ou construídos, quando for o caso;
- VI - A relação de treinados ou capacitados, quando for o caso;
- VII - A relação dos serviços prestados, quando for o caso;
- VIII - Cópias dos despachos de adjudicação e de homologação das licitações realizadas ou cópias dos despachos de autorização e ratificação das dispensas e/ou inexigibilidade de licitação, com o respectivo embasamento legal, quando se aplicar;
- IX - Notas e comprovantes fiscais, quanto aos seguintes aspectos: data do documento, compatibilidade entre o emissor e os pagamentos registrados na PLATAFORMA +BRASIL, valor, aposição de dados do conveniente, programa e número do convênio;
- X -Relatório de prestação de contas aprovado e registrado na PLATAFORMA +BRASIL pelo conveniente.

Parágrafo Décimo quinto. Objetivando a complementação dos elementos necessários à análise da prestação de contas do convênio, poderá ser utilizado subsidiariamente pela concedente, relatórios, boletins de verificação ou outros documentos produzidos pelo Ministério Público ou pela Corte de Contas, durante as atividades regulares de suas funções. (art. 62, § 6º, PI 424/2016)

Parágrafo Décimo sexto. A manifestação conclusiva da análise da prestação de contas deverá ser registrada na PLATAFORMA +BRASIL, podendo resultar em: (art. 64, § 2º, PI 424/2016)

- I - aprovação, cabendo à concedente prestar declaração expressa de que os recursos transferidos tiveram boa e regular aplicação;
- II - aprovação com ressalvas, quando evidenciadas impropriedade ou outra falta de natureza formal

de que não resulte danos ao Erário;

III - rejeição, com a determinação de imediata instauração de Tomada de Contas Especial.

Parágrafo Décimo sétimo. A Prestação de Contas está sujeita também às seguintes disposições:

I - cabe ao representante legal da entidade sem fins lucrativos, ao Prefeito e ao Governador sucessor prestar contas dos recursos provenientes de instrumentos firmados pelos seus antecessores; (§ 4º art. 59, PI 424/2016)

II - na impossibilidade de atender ao disposto no parágrafo anterior, deverá ser apresentado ao concedente justificativas que demonstrem o impedimento de prestar contas e as medidas adotadas para o resguardo do patrimônio público; (§ 5º art. 59, PI 424/2016)

III - quando a impossibilidade de prestar contas decorrer de ação ou omissão do antecessor, o novo administrador solicitará ao concedente a instauração de tomada de contas especial; (§ 6º art. 59, PI 424/2016)

IV - os documentos que contenham as justificativas e medidas adotadas serão inseridos na PLATAFORMA+BRASIL; (§ 7º art. 59, PI 424/2016)

V - a concedente, no caso de convênios celebrados com entes públicos, ao ser comunicada das medidas adotadas pelo conveniente, suspenderá de imediato o registro da inadimplência, desde que o administrador seja outro que não o faltoso, e seja atendido o disposto nos incisos II, III e IV acima; (§ 8º art. 59, PI 424/2016)

VI - o conveniente deverá ser notificado previamente sobre as irregularidades apontadas, via notificação eletrônica por meio da PLATAFORMA+BRASIL, devendo ser incluída no aviso a respectiva Secretaria da Fazenda ou secretaria similar; (§ 9º art. 59, c/c art. 27, XXXV, PI 424/2016)

VII - a notificação prévia será feita por meio de carta registrada com aviso de recebimento (AR) com declaração de conteúdo, com cópia para a respectiva Secretaria da Fazenda ou secretaria similar, devendo a notificação ser registrada na PLATAFORMA+BRASIL; (§ 10º art. 59, PI 424/2016)

VIII - o registro da inadimplência na PLATAFORMA+BRASIL só será efetivado 45 (quarenta e cinco) dias após a notificação prévia; (§ 11º art. 59, PI 424/2016)

IX - a inscrição de inadimplência do respectivo instrumento na PLATAFORMA+BRASIL será fator restritivo a novas transferências de recursos financeiros oriundos do Orçamento Fiscal e da Seguridade Social da União mediante convênios, contratos de repasse e termos de cooperação, nos termos da alínea “b” do inciso, V, do art. 9º da Portaria Interministerial MP/MF/CGU nº 424/2016; (. art. 70, §3º, I, PI 424/2016)

X - o ato de aprovação da prestação de contas deverá ser registrado na PLATAFORMA+BRASIL, cabendo à concedente prestar declaração expressa de que os recursos transferidos tiveram boa e regular aplicação; (§ 4º art. 64, PI 424/2016)

XI - caso a prestação de contas não seja aprovada, exauridas todas as providências cabíveis para regularização da pendência ou reparação do dano, a autoridade competente, sob pena de responsabilização solidária, registrará o fato na PLATAFORMA+BRASIL e adotará as providências necessárias à instauração da Tomada de Contas Especial, com posterior encaminhamento do processo à unidade setorial de contabilidade a que estiver jurisdicionado para os devidos registros de sua competência; (§ 5º art. 64, PI 424/2016)

Parágrafo Décimo oitavo. O conveniente deverá manter os documentos relacionados ao instrumento pelo prazo de 10 (dez) anos, contados da data em que foi apresentada a prestação de contas ou do decurso do prazo para a sua apresentação. (art. 4º §3º, PI 424/2016)

Parágrafo Décimo nono. Sendo evidenciados pelos órgãos de controle ou Ministério Público vícios insanáveis que impliquem nulidade da licitação realizada, a concedente deverá adotar as medidas administrativas necessárias à recomposição do erário no montante atualizado da parcela já aplicada, o que pode incluir a reversão da aprovação da prestação de contas e a instauração de Tomada de Contas Especial, independentemente da comunicação do fato ao Tribunal de Contas da União e ao Ministério Público. (art. 68, § 2º, PI 424/2016)

CLÁUSULA DÉCIMA SÉTIMA– DA RESTITUIÇÃO DE RECURSOS

O conveniente se compromete a restituir os valores que lhe forem transferidos pela concedente, atualizados monetariamente, desde a data do recebimento, acrescidos de juros legais, na forma aplicável aos débitos para com a Fazenda Nacional, quando: (art. 27 XI, PI 424/2016)

- I. não for executado o objeto deste Convênio;
- II. não for apresentada, no prazo estipulado, a respectiva prestação de contas;
- III. os recursos forem utilizados em finalidade diversa da estabelecida neste convênio.

Parágrafo Primeiro. A utilização dos recursos em desconformidade com o pactuado no instrumento ensejará obrigação do conveniente devolvê-los devidamente atualizados, conforme exigido para a quitação de débitos para com a Fazenda Nacional, com base na variação da Taxa Referencial do Sistema Especial de Liquidação e de Custódia - SELIC, acumulada mensalmente, até o último dia do mês anterior ao da devolução dos recursos, acrescido esse montante de 1% (um por cento) no mês de efetivação da devolução dos recursos à Conta Única do Tesouro. (§ 3º, art. 57, PI 424/2016)

Parágrafo Segundo. Para os convênios em que não tenha havido qualquer execução física, nem utilização dos recursos, o recolhimento à Conta Única do Tesouro Nacional deverá ocorrer sem a incidência dos juros de mora. (art.59, § 2º PI 424/2016)

Parágrafo Terceiro. Os saldos financeiros de recursos de repasse remanescentes, inclusive os provenientes das receitas obtidas nas aplicações financeiras realizadas, não utilizadas no objeto pactuado, serão devolvidos à Conta Única do Tesouro, no prazo improrrogável de 30 (trinta) dias da conclusão, denúncia, rescisão ou extinção do instrumento, por meio da Guia de Recolhimento da União – GRU a crédito do Tesouro Nacional, sob pena da imediata instauração de tomada de contas especial do responsável, providenciada pela autoridade competente do órgão ou entidade concedente. (art.60, c/c art. 27, XXVII, PI 424/2016)

Parágrafo Quarto. A devolução prevista no parágrafo anterior será realizada observando-se a proporcionalidade dos recursos transferidos e os da contrapartida previstos na celebração independentemente da época em que foram aportados pelas partes.

Parágrafo Quinto. Nos casos de descumprimento do prazo previsto no prazo de 30(trinta) dias, a concedente deverá solicitar a instituição financeira albergante da conta corrente específica da transferência, a devolução imediata, para a conta única do Tesouro Nacional, dos saldos remanescentes da conta corrente específica do instrumento.

Parágrafo Sexto. Nos casos em que a devolução de recursos se der em função da não execução do objeto pactuado ou devido à extinção ou rescisão do instrumento, é obrigatória a divulgação em sítio eletrônico institucional, pelo concedente e conveniente, das informações referentes aos valores devolvidos e dos motivos que deram causa à referida devolução.

Parágrafo Sétimo. Na transferência à conta única da União, em relação aos recursos que não foram utilizados no objeto pelo prazo de 180 (cento e oitenta) dias, observar-se-á o montante efetivamente transferido pela União e não utilizado na execução do objeto, acrescido dos rendimentos de sua aplicação financeira. (art. 41, § 10, PI 424/2016)

Parágrafo Oitavo. A inobservância das disposições desta Cláusula implica na instauração de tomada de contas especial.

CLÁUSULA DÉCIMA OITAVA - DAS ALTERAÇÕES

Este termo de convênio poderá ser alterado mediante proposta, devidamente formalizada e justificada, a ser apresentada à concedente em, no mínimo, 60 (sessenta) dias antes do término de sua vigência, vedada a alteração do objeto aprovado. (art. 36, PI 424/2016)

Parágrafo Primeiro. A análise da solicitação de alteração deverá ser realizada pela área técnica da Funasa, observados os regramentos legais e a tempestividade, de forma que não haja prejuízo à execução do objeto pactuado. (art. 36, § 1º, PI 424/2016)

Parágrafo Segundo. Os ajustes realizados durante a execução do objeto integrarão o plano de trabalho, desde que submetidos e aprovados previamente pela autoridade competente. (art. 20, § 3º PI 424/2016)

Parágrafo Terceiro. Ficam vedadas as reformulações dos projetos básicos das obras e serviços de engenharia aprovados pela concedente. (art. 6, § 3º, PI 424/2016)

CLÁUSULA DÉCIMA NONA – DA CONTINUIDADE

Na hipótese de paralisação ou de fato relevante que venha a ocorrer, fica facultado à concedente assumir ou transferir a responsabilidade pela execução do objeto deste convênio, de modo a evitar a descontinuidade das ações pactuadas, nos termos do art. 27, da Portaria Interministerial MP/MF/CGU nº 424/2016, sem prejuízo da apuração de responsabilidades por eventuais danos.

CLÁUSULA VIGÉSIMA – DOS BENS REMANESCENTES

A titularidade dos bens remanescentes é do convenente, salvo expressa disposição em contrário no instrumento celebrado. (art. 25, PI 424/2016)

Parágrafo Primeiro Ao convenente compete contabilizar e guardar os bens remanescentes e manifestar o compromisso de utilização dos bens para assegurar a continuidade de programa governamental, devendo estar claras as regras e diretrizes de utilização a serem definidas pela concedente. (art. 27, XIV, PI 424/2016).

Parágrafo Segundo. Consideram-se bens remanescentes os equipamentos e materiais permanentes adquiridos com recursos dos instrumentos necessários à consecução do objeto, mas que não se incorporam a este.

CLÁUSULA VIGÉSIMA PRIMEIRA – CLÁUSULA SUSPENSIVA

A eficácia do presente Convênio fica condicionada à aprovação pelo CONCEDENTE dos seguintes documentos a serem apresentados tempestivamente pelo CONVENENTE:

I - Projeto Básico, nos termos do art. 1º, § 1º, XXVII, da Portaria Interministerial nº 424, de 2016; e/ou

II - Outra(s) condição(ões) porventura indicada(s) no parecer técnico de aprovação do Plano de Trabalho).

Parágrafo Primeiro. Quando aplicada a suspensiva, o CONVENENTE deverá apresentar o(s) documento(s) referido(s) no mesmo prazo fixado para entrega do projeto básico, se houver, exceto em relação ao documento de propriedade que, quando exigido, poderá ser apresentado até o final da execução do instrumento, na forma do §1º do art.23 da Portaria Interministerial nº 424, de 2016

Parágrafo Segundo. O(s) documento(s) referido(s) no cláusula será(ão) apreciado(s) pelo CONCEDENTE e, se aceito (s), ensejará(ão) a adequação do Plano de Trabalho, se necessário.

Parágrafo Terceiro. Constatados vícios sanáveis no(s) documento(s) apresentado(s), o CONCEDENTE comunicará o CONVENIENTE, que deverá providenciar o seu saneamento até o prazo previsto no anexo I da Portaria Funasa nº 4.123, de 16 de agosto de 2021.

Parágrafo Quarto. Caso o(s) documento(s) indicado(s) no caput desta cláusula não seja(m) entregue(s) ou receba(m) parecer contrário à sua aceitação, proceder-se-á à extinção do convênio, nos termos do art. 21, §7º, art. 24, §3º e art. 27, XVIII, da Portaria Interministerial nº 424, de 2016.

CLÁUSULA VIGÉSIMA SEGUNDA - DA DENÚNCIA, DA RESCISÃO E DA EXTINÇÃO

O presente convênio poderá ser denunciado a qualquer tempo, ficando os partícipes responsáveis somente pelas obrigações e auferindo as vantagens do tempo em que participaram voluntariamente da avença. (art. 27, XVII, c/com art. 68 PI 424/2016)

Parágrafo Primeiro. Quando da conclusão, denúncia, rescisão ou extinção do instrumento, a concedente deverá, no prazo máximo de sessenta dias, contado da data do evento, providenciar o cancelamento dos saldos de empenho. (art. 68, § 3º, PI 424/2016)

Parágrafo Segundo. Constituem motivos para a rescisão do Convênio: (art. 69, PI 424/2016)

- a) o inadimplemento de qualquer das cláusulas pactuadas;
- b) constatação, a qualquer tempo, de falsidade ou incorreção de informação em qualquer documento apresentado;
- c) a verificação de qualquer circunstância que enseje a instauração de tomada de contas especial.
- d) a ocorrência da inexecução financeira.

Parágrafo Terceiro. A rescisão do instrumento, quando resulte danos ao erário, enseja a instauração de tomada de contas especial, exceto se houver a devolução dos recursos devidamente corrigidos, sem prejuízo, no último caso, da continuidade da apuração, por medidas administrativas próprias, quando identificadas outras irregularidades decorrentes do ato praticado. (art. 69, parágrafo único, PI 424/2016)

Parágrafo Quarto. O convênio será extinto no caso de não apresentação, nos prazos estipulados, do projeto básico/termo de referência, da licença ambiental e da comprovação de propriedade do imóvel, quando exigidos

Parágrafo Quinto. Na hipótese de inexistência de execução financeira, após 180 (cento e oitenta) dias da liberação da primeira parcela; da não utilização dos recursos no objeto da transferência, por prazo superior a 180 (cento e oitenta) dias ou no caso de não retomada da execução, quando a conta tiver sido bloqueada em razão de paralisação da execução, o instrumento deverá ser rescindido, exceto na ocorrência de fatos que ensejem a suspensão ou prorrogação dos prazos mencionados nos termos dos parágrafos 19 e 20 do artigo 41 da Portaria Interministerial nº 424/2016. (art. 41, §§ 7º, 8º, 17 e 18, PI 424/2016)

Parágrafo Sexto. A execução financeira mencionada no parágrafo anterior, será comprovada mediante a emissão de Ordem Bancária de Transferência Voluntária na PLATAFORMA+BRASIL. (art. 41, §9º, PI 424/2016).

CLÁUSULA VIGÉSIMA TERCEIRA – DA VIGÊNCIA E DA PRORROGAÇÃO

A vigência deste convênio será até **30/12/2025**, iniciando na data de sua assinatura. (art. 27, V PI 424/2016).

Parágrafo Primeiro. A concedente prorrogará “de ofício” a vigência do presente convênio antes de seu término, prescindida de prévia análise pela sua área jurídica, quando:

- I - no caso de atraso de liberação de parcelas pelo concedente;
- II - em havendo a paralisação ou o atraso da execução por determinação judicial, recomendação ou determinação de órgãos de controle ou em razão de caso fortuito, força maior ou interferências imprevistas; ou
- III - desde que devidamente justificado pelo convenente e aceito pelo concedente, nos casos em que o objeto do instrumento seja voltado para:
 - a) aquisição de equipamentos que exijam adequação ou outro aspecto que venha retardar a entrega do bem; ou
 - b) execução de obras que não puderam ser iniciadas ou que foram paralisadas por eventos climáticos que retardaram a execução.

Parágrafo Segundo. A prorrogação deverá ser compatível com o período em que houve o atraso e deverá ser viável para conclusão do objeto pactuado. (art. 27, VI, c/com arts. 36, §2º e 37, PI 424/2016)

Parágrafo Terceiro. A prorrogação do prazo poderá ser efetuada por Termo Aditivo Simplificado padronizado assinado apenas pela concedente, previamente analisado pelo órgão jurídico, considerando-se a solicitação do convenente, mediante ofício, no prazo de até 60 (sessenta) dias antes do fim da vigência do ajuste, bastante para respaldar e assegurar a sua manifesta concordância, para todos os efeitos legais, desde que justificada a impossibilidade de utilização do Termo Aditivo convencional pela área competente da Funasa.

Parágrafo Quarto. A alteração pretendida por intermédio de Termo Aditivo Simplificado, somente poderá ser realizada caso haja manifestação expressamente favorável da área técnica da concedente quanto à justificativa apresentada, à viabilidade da continuidade da execução do objeto e à suficiência do prazo requerido.

CLÁUSULA VIGÉSIMA QUARTA – DO FORO

É competente para dirimir as questões e omissões deste convênio, que não possam ser resolvidas administrativamente, o foro da Justiça Federal – Seção Judiciária do Distrito Federal, com renúncia expressa a outros, por mais privilegiados que sejam. (art. 27, XIX PI 424/2016)

E, por estarem de acordo, lavrou-se o presente instrumento, em 2 (duas) vias de igual teor e forma, para todos os fins de direito, as quais foram lidas e assinadas pelas partícipes.

Brasília (DF), 31 de dezembro de 2022

MIGUEL DA SILVA MARQUES
Presidente da Fundação Nacional de Saúde

ANTONIO COELHO RODRIGUES
Prefeito do Município de Sítio Novo/MA



Documento assinado eletronicamente por **ANTONIO COELHO RODRIGUES, Usuário Externo**, em 31/12/2022, às 15:11, conforme horário oficial de Brasília, com fundamento no § 3º do art. 4º, do Decreto nº 10.543, de 13 de novembro de 2020.



Documento assinado eletronicamente por **Miguel da Silva Marques, Presidente**, em 31/12/2022, às 20:04, conforme horário oficial de Brasília, com fundamento no § 3º do art. 4º, do [Decreto nº 10.543, de 13 de novembro de 2020](#).



A autenticidade deste documento pode ser conferida no site <https://sei.funasa.gov.br/consulta>, informando o código verificador **4354185** e o código CRC **E887C9A0**.

Referência: Processo nº 25100.009988/2022-99

SEI nº 4354185



MINISTERIO DA SAUDE
FUNDAÇÃO NACIONAL DE SAUDE
TRANSFEREVOV

Nº / ANO DA PROPOSTA:

011766/2022

OBJETO:

Implantação de Melhorias Sanitárias Domiciliares no Município de Sítio Novo - MA

CARACTERIZAÇÃO DOS INTERESSES RECÍPROCOS:

O município de Sítio Novo-MA possui uma população de 17.002 habitantes, estando situado na região sul do Maranhão, com densidade demográfica 5,46 hab./km² (IBGE, 2010). O IDH de Sítio Novo está entre as regiões consideradas de baixo desenvolvimento (IDH entre 0,5 e 0,599), seu índice é de 0,564 ocupando a posição 4.964 do total de 5.565 municípios. (fonte: atlas Brasil 2013 programa das nações unidas para o desenvolvimento).

RELAÇÃO ENTRE A PROPOSTA E OS OBJETIVOS E DIRETRIZES DO PROGRAMA:

O foco é dotar os domicílios e estabelecimentos coletivos de condições sanitárias adequadas visando à prevenção e controle de doenças e agravos a escolha por um ou por outro depende de vários fatores, sendo que o principal pode ser considerado a viabilidade técnico-econômica de sistemas convencionais dentro da nossa realidade o sistema de esgotamento sanitário poderá ser feito por meio de soluções uni domiciliares.

PÚBLICO ALVO:

Moradores do Bairro Vila Nova e Pingador, zona urbana do município de Sítio Novo/MA

PROBLEMA A SER RESOLVIDO:

Reduzir o número de casos de doenças e mortes ocasionadas pelo contato com solo contaminado e oferecer um ambiente com esgotamento sanitário adequado para melhorar a qualidade de vida dos beneficiados.

RESULTADOS ESPERADOS:

Implantando soluções individuais e coletivas de pequeno porte, com tecnologias apropriadas; Contribuindo para a redução dos índices de morbimortalidade provocados pela falta ou inadequação das condições de saneamento domiciliar e Dotando os domicílios de melhorias sanitárias, necessárias à proteção das famílias e à promoção de hábitos higiênicos.

1 - DADOS DO CONCEDENTE

CONCEDENTE: 36211	NOME DO ÓRGÃO/ÓRGÃO SUBORDINADO OU UG: FUNDAÇÃO NACIONAL DE SAUDE	
CPF DO RESPONSÁVEL: ***.194.746-**	NOME DO RESPONSÁVEL: MIGUEL MARQUES	
ENDEREÇO DO RESPONSÁVEL: INFORMAÇÃO DE ENDEREÇO NÃO DISPONÍVEL PARA PERFIL DE ACESSO LIVRE		CEP DO RESPONSÁVEL: *****_***

2 - DADOS DO PROPONENTE

PROponente: 05.631.031/0001-64					
RAZÃO SOCIAL DO PROPONENTE: MUNICIPIO DE SITIO NOVO					
ENDEREÇO JURÍDICO DO PROPONENTE: AVENIDA PRESIDENTE JOSE SARNEY, SN					
CIDADE: SITIO NOVO	UF: MA	CÓDIGO MUNICÍPIO: 0929	CEP: 65925000	E.A.: Administração Pública Municipal	DDD/TELEFONE: 99984522080
BANCO: 104 - CAIXA ECONOMICA	AGÊNCIA: 0644-0	CONTA CORRENTE: 0060711390			
CPF DO RESPONSÁVEL: ***.182.323-**	NOME DO RESPONSÁVEL: ANTONIO RODRIGUES				
ENDEREÇO DO RESPONSÁVEL: INFORMAÇÃO DE ENDEREÇO NÃO DISPONÍVEL PARA PERFIL DE ACESSO LIVRE				CEP DO RESPONSÁVEL: *****-***	

4 - DADOS DO EXECUTOR/VALORES

VALOR GLOBAL:	R\$ 1.500.000,00	
VALOR DA CONTRAPARTIDA:	R\$ 0,00	
VALOR DOS REPASSES:	Ano	Valor
	2022	R\$ 1.500.000,00
VALOR DA CONTRAPARTIDA FINANCEIRA:	R\$ 0,00	
VALOR DA CONTRAPARTIDA EM BENS E SERVIÇOS:	R\$ 0,00	
VALOR DE RENDIMENTOS DE APLICAÇÃO:	R\$ 0,00	
INÍCIO DE VIGÊNCIA:	31/12/2022	
FIM DE VIGÊNCIA:	30/12/2025	
VIGÊNCIA DO CONVÊNIO:	2025	

5 - PLANO DE TRABALHO

Meta nº: 1

Especificação: Placa de Identificação da Obra			
Unidade de Medida: UN	Quantidade: 2.0	Valor:	R\$ 3.600,00
Início Previsto: 31/12/2022	Término Previsto: 30/12/2025	Valor Global:	R\$ 1.500.000,00
UF:	Município:	CEP:	
Endereço:			
Etapa/Fase nº: 1			
Especificação: Placa de Identificação da Obra			
Quantidade: 2.0 UN	Valor: R\$ 3.600,00	Início Previsto: 31/12/2022	Término Previsto: 30/12/2025

Meta nº: 2

Especificação: Implantação de Melhorias Sanitárias Domiciliares no bairro Vila Nova			
Unidade de Medida: UN	Quantidade: 50.0	Valor:	R\$ 861.034,50
Início Previsto: 31/12/2022	Término Previsto: 30/12/2025	Valor Global:	R\$ 1.500.000,00
UF:	Município:	CEP:	
Endereço: bairro Vila Nova			
Etapa/Fase nº: 1			
Especificação: Conjunto Sanitário			
Quantidade: 50.0 UN	Valor: R\$ 510.000,00	Início Previsto: 31/12/2022	Término Previsto: 30/12/2025
Etapa/Fase nº: 2			
Especificação: Sumidouro			
Quantidade: 50.0 UN	Valor: R\$ 155.517,00	Início Previsto: 31/12/2022	Término Previsto: 30/12/2025
Etapa/Fase nº: 3			
Especificação: Tanque Séptico			
Quantidade: 50.0 UN	Valor: R\$ 195.517,50	Início Previsto: 31/12/2022	Término Previsto: 30/12/2025

Meta nº: 3

Especificação: Implantação de Melhorias Sanitárias Domiciliares no bairro Pingador			
Unidade de Medida: UN	Quantidade: 37.0	Valor:	R\$ 635.365,50
Início Previsto: 31/12/2022	Término Previsto: 30/12/2025	Valor Global:	R\$ 1.500.000,00
UF:	Município:	CEP:	
Endereço: bairro Pingador			
Etapa/Fase nº: 1			
Especificação: Conjunto Sanitário			
Quantidade: 37.0 UN	Valor: R\$ 377.400,00	Início Previsto: 31/12/2022	Término Previsto: 30/12/2025
Etapa/Fase nº: 2			
Especificação: Sumidouro			
Quantidade: 37.0 UN	Valor: R\$ 115.082,58	Início Previsto: 31/12/2022	Término Previsto: 30/12/2025
Etapa/Fase nº: 3			
Especificação: Tanque Séptico			
Quantidade: 37.0 UN	Valor: R\$ 142.882,92	Início Previsto: 31/12/2022	Término Previsto: 30/12/2025

**6 - CRONOGRAMA DE DESEMBOLSO
FUNDAÇÃO NACIONAL DE SAÚDE**

MÊS DESEMBOLSO: Março		ANO: 2023
META Nº: 1	VALOR DA META: R\$ 3.600,00	
DESCRIÇÃO: Placa de Identificação da Obra		
META Nº: 2	VALOR DA META: R\$ 296.400,00	
DESCRIÇÃO: Implantação de Melhorias Sanitárias Domiciliares no bairro Vila Nova		
VALOR DO REPASSE:	R\$ 300.000,00	PARCELA Nº: 1
MÊS DESEMBOLSO: Julho		ANO: 2023
META Nº: 2	VALOR DA META: R\$ 564.634,50	
DESCRIÇÃO: Implantação de Melhorias Sanitárias Domiciliares no bairro Vila Nova		
META Nº: 3	VALOR DA META: R\$ 335.365,50	
DESCRIÇÃO: Implantação de Melhorias Sanitárias Domiciliares no bairro Pingador		
VALOR DO REPASSE:	R\$ 900.000,00	PARCELA Nº: 2
MÊS DESEMBOLSO: Janeiro		ANO: 2024
META Nº: 3	VALOR DA META: R\$ 300.000,00	
DESCRIÇÃO: Implantação de Melhorias Sanitárias Domiciliares no bairro Pingador		
VALOR DO REPASSE:	R\$ 300.000,00	PARCELA Nº: 3

**7 - CRONOGRAMA DE DESEMBOLSO
MUNICÍPIO DE SÍTIO NOVO**

8 - PLANO DE APLICAÇÃO DETALHADO

DESCRIÇÃO DO BEM/SERVIÇO: Implantação de Melhorias Sanitárias Domiciliares no bairro Vila Nova				
NATUREZA DA AQUISIÇÃO: Recursos do Convênio			NATUREZA DA DESPESA: 449051	
ENDEREÇO DE LOCALIZAÇÃO: Zona Urbana do município de Sítio Novo				
CEP: 65925-000	UF: MA	MUNICÍPIO: 0929 - SITIO NOVO		
UNIDADE: UN	QUANTIDADE: 50,00	V. UNITÁRIO:	R\$ 17.220,69	V.TOTAL: R\$ 861.034,50
OBSERVAÇÃO:				
DESCRIÇÃO DO BEM/SERVIÇO: Implantação de Melhorias Sanitárias Domiciliares no bairro Pingador				
NATUREZA DA AQUISIÇÃO: Recursos do Convênio			NATUREZA DA DESPESA: 449051	
ENDEREÇO DE LOCALIZAÇÃO: Zona Urbana do município de Sítio Novo				
CEP: 65925-000	UF: MA	MUNICÍPIO: 0929 - SITIO NOVO		
UNIDADE: UN	QUANTIDADE: 37,00	V. UNITÁRIO:	R\$ 17.172,04	V.TOTAL: R\$ 635.365,50
OBSERVAÇÃO:				
DESCRIÇÃO DO BEM/SERVIÇO: Placa de Identificação da Obra				
NATUREZA DA AQUISIÇÃO: Recursos do Convênio			NATUREZA DA DESPESA: 449051	
ENDEREÇO DE LOCALIZAÇÃO: Zona Urbana do município de Sítio Novo				
CEP: 65925-000	UF: MA	MUNICÍPIO: 0929 - SITIO NOVO		
UNIDADE: UN	QUANTIDADE: 2,00	V. UNITÁRIO:	R\$ 1.800,00	V.TOTAL: R\$ 3.600,00
OBSERVAÇÃO:				

9 - PLANO DE APLICAÇÃO CONSOLIDADO

NATUREZA DA DESPESA				
Código	Total	Recursos	Contrapartida Bens e Serviços	Rendimento de Aplicação
449051	R\$ 1.500.000,00	R\$ 1.500.000,00	R\$ 0,00	R\$ 0,00
TOTAL GERAL:	R\$ 1.500.000,00			

10 - DECLARAÇÃO

Na qualidade de representante legal do proponente, declaro, para fins de prova junto ao _____ para efeitos e sob as penas da Lei, que inexistem quaisquer débitos em mora ou situação de inadimplência com o Tesouro Nacional ou qualquer órgão ou entidade da Administração Pública Federal, que impeça a transferência de recursos oriundos das dotações consignadas nos orçamentos da União, na forma deste plano de trabalho.

Pede Deferimento,

Local e Data

Proponente

11 - APROVAÇÃO PELO CONCEDENTE DO PLANO DE TRABALHO

Aprovado

Local e Data

Concedente
(Representante legal do Órgão ou Entidade)

12 - ANEXOS

Comprovantes de Capacidade Técnica e Gerencial

Nome do Arquivo:

DECLARAÇÃO CAPACIDADE TECNICA.pdf

Documentos Digitalizados do Convênio

Nome do Arquivo:

SEI_FUNASA - 4354185 - Termo de Convênio SITIO NOVO-MA P+B 938248.2022.pdf



ESTADO DO MARANHÃO
MUNICÍPIO DE SÍTIO NOVO

PLANILHA ORÇAMENTÁRIA GERAL

OBRA: IMPLANTAÇÃO DE MELHORIAS SANITÁRIAS DOMICILIARES

COMPOSTO: CONJUNTO SANITÁRIO CONSTITUÍDO DE: (VASO SANITÁRIO, LAVATÓRIO E CHUVEIRO), RESERVATÓRIO ELEVADO DE 310 LITROS, TANQUE SÉPTICO, SUMIDOURO, FILTRO DE BARRO, PIA DE COZINHA, TANQUE DE LAVAR ROUPAS, CAIXA DE INSPEÇÃO E CALÇADA.

DATA: SINAPI COM DESONERAÇÃO 12/2022; ORSE 11/2022

BDI: 25%

ENC.SOCIAIS: Horista: 83,87%; Mensalista: 47,51%

ITEM	CÓDIGO	BANCO	TIPO	DESCRIÇÃO	UNID	QUANT.	PREÇO (R\$)			PESO (%)
							UNIT. SEM BDI	UNIT. COM BDI	TOTAL	
1.0				IMPLANTAÇÃO DE CONJUNTO SANITÁRIO COMPOSTO, ABRIGO DE ALVENARIA COM CALÇADA, VASO SANITÁRIO, LAVATÓRIO, CHUVEIRO, CAIXA DE IMPEÇÃO E CAIXA DE DESCARGA						
1.1				SERVIÇOS PRELIMINARES						
1.1.1	99059	SINAPI	SERVIÇO	Locação convencional de obra, utilizando gabarito de tábuas corridas pontaleadas a cada 2,00m - 2 utilizações. Af. 10/2018	m²	6,38	54,49	68,11	434,54	2,44%
1.1.2	93358	SINAPI	SERVIÇO	Escavação manual de vala com profundidade menor ou igual a 1,30 m. Af. 02/2021	m³	0,67	66,81	83,51	55,95	0,31%
				SUB-TOTAL					490,49	2,75%
1.2				FUNDAÇÕES						
1.2.1	102487	SINAPI	SERVIÇO	Concreto ciclópico fck = 15mpa, 30% pedra de mão em volume real, inclusive lançamento. Af. 05/2021	m³	0,58	500,00	625,00	362,50	2,03%
1.2.2	101166	SINAPI	SERVIÇO	Alvenaria de embasamento com bloco estrutural de cerâmica, de 14x19x29cm e argamassa de assentamento com preparo em betoneira. Af. 05/2020	m³	0,29	622,84	778,55	225,77	1,27%
				SUB-TOTAL					588,27	3,30%
1.3				ALVENARIA DE VEDAÇÃO						
1.3.1	103323	SINAPI	SERVIÇO	Alvenaria de vedação de blocos cerâmicos furados na vertical de 9x19x39 cm (espessura 9 cm) e argamassa de assentamento com preparo manual. Af. 12/2021	m²	16,15	52,02	65,02	1.050,07	5,89%
1.3.2	101161	SINAPI	SERVIÇO	Alvenaria de vedação com elemento vazado de concreto (cobogó) de 7x50x50cm e argamassa de assentamento com preparo em betoneira. Af. 05/2020	m²	0,25	186,39	232,98	58,24	0,33%
				SUB-TOTAL					1.108,31	6,22%
1.4				PAVIMENTAÇÃO						
1.4.1	95241	SINAPI	SERVIÇO	Lastro de concreto magro, aplicado em pisos, lajes sobre solo ou radiers, espessura de 5 cm. Af. 07/2016	m²	1,98	26,75	33,43	66,19	0,37%
1.4.2	87246	SINAPI	SERVIÇO	Revestimento cerâmico para piso com placas tipo grês de dimensões 35x35cm aplicada em ambientes de área menor que 5m². Af. 06/2014	m²	3,22	65,51	81,88	263,65	1,48%
				SUB-TOTAL					329,84	1,85%
1.5				COBERTURA						
1.5.1	92541	SINAPI	SERVIÇO	Trama de madeira composta por ripas, cabros e terças para telhados de até 2 águas para telha cerâmica capa-canal, incluso transporte vertical. Af. 07/2019	m²	5,46	85,15	106,43	581,10	3,26%
1.5.2	94201	SINAPI	SERVIÇO	Telhamento com telha cerâmica capa-canal, tipo colonial, com até 2 águas, incluso transporte vertical. Af. 07/2019	m²	5,46	38,53	48,16	262,95	1,48%
				SUB-TOTAL					844,05	4,74%
1.6				REVESTIMENTO DE PAREDES						
1.6.1	87878	SINAPI	SERVIÇO	Chapisco aplicado em alvenarias e estruturas de concreto internas, com colher de pedreiro. Argamassa traço 1:3 com preparo manual. Af. 06/2014	m²	26,60	4,16	5,20	138,32	0,78%
1.6.2	87536	SINAPI	SERVIÇO	Emboço, para recebimento de cerâmica, em argamassa traço 1:2:8 preparo manual, aplicado manualmente em faces internas de paredes de ambientes com área maior que 10m², espessura de 20mm, com execução de talisca	m²	26,60	31,53	39,41	1.048,30	5,88%
1.6.3	87530	SINAPI	SERVIÇO	Massa única, para recebimento de pintura, em argamassa traço 1:2:8, preparo manual, aplicada manualmente em faces internas de paredes, espessura de 20mm, com execução de taliscas. Af. 06/2014	m²	26,60	31,00	38,75	1.030,75	5,78%
1.6.4	87269	SINAPI	SERVIÇO	Revestimento cerâmico para paredes internas com placas tipo esmaltada extra de dimensões 25x35 cm aplicadas em ambientes de área maior que 5 m² na altura inteira das paredes. Af. 06/2014	m²	11,80	67,93	84,91	1.001,93	5,62%
				SUB-TOTAL					3.219,30	18,06%
1.7				CALÇADA						
1.7.1	93358	SINAPI	SERVIÇO	Escavação manual de vala com profundidade menor ou igual a 1,30 m. Af. 02/2021	m³	0,12	66,81	83,51	10,02	0,06%
1.7.2	101166	SINAPI	SERVIÇO	Alvenaria de embasamento com bloco estrutural de cerâmica, de 14x19x29cm e argamassa de assentamento com preparo em betoneira. Af. 05/2020	m³	0,35	622,84	778,55	272,49	1,53%
1.7.3	96995	SINAPI	SERVIÇO	Reaterro manual apiloado com soquete	m³	0,33	40,51	50,63	16,70	0,09%
1.7.4	95241	SINAPI	SERVIÇO	Lastro de concreto magro, aplicado em pisos, lajes sobre solo ou radiers, espessura de 5 cm. Af. 07/2016	m²	1,64	26,75	33,43	54,82	0,31%
1.7.5	98679	SINAPI	SERVIÇO	Piso cimentado, traço 1:3 (cimento e areia), acabamento liso, espessura 2,0 cm, preparo mecânico da argamassa. Af. 09/2020	m²	2,46	33,73	42,16	103,71	0,58%
				SUB-TOTAL					457,74	2,57%
1.8				ESQUADRIA DE MADEIRA						
1.8.1	91295	SINAPI	SERVIÇO	Porta de madeira frisada, semi-oca (leve ou média), 60x210cm, espessura de 3cm, incluso dobradiças - fornecimento e instalação. Af. 12/2019	unid	1,00	308,34	385,42	385,42	2,16%
				SUB-TOTAL					385,42	2,16%
1.9				SUPORTE DE APOIO PARA O RESERVATÓRIO ELEVADO						
1.9.1	95955	SINAPI	SERVIÇO	Execução de estruturas de concreto armado, para edificação habitacional unifamiliar térrea (casa isolada), fck = 25 MPa. Af. 01/2017	m³	0,03	3.294,70	4.118,37	123,55	0,69%
				SUB-TOTAL					123,55	0,69%
1.10				INSTALAÇÕES HIDRÁULICAS						
1.10.1	89957	SINAPI	SERVIÇO	Ponto de consumo terminal de água fria (subramal) com tubulação de pvc, dn 25 mm, instalado em ramal de água, incluso rasgo e chumbamento em alvenaria. Af. 12/2014 (p/ Reservatório)	unid	1,00	119,72	149,65	149,65	0,84%
1.10.2	01-MSD	Próprio	SERVIÇO	Ponto de água fria embutido, em tubos e conexões de PVC rígido soldável, para lavatório	unid	1,00	48,16	60,20	60,20	0,34%
1.10.3	02-MSD	Próprio	SERVIÇO	Ponto de água fria embutido, em tubos e conexões de PVC rígido soldável, para caixa de descarga externa	unid	1,00	48,16	60,20	60,20	0,34%



ESTADO DO MARANHÃO
MUNICÍPIO DE SÍTIO NOVO

PLANILHA ORÇAMENTÁRIA GERAL

OBRA: IMPLANTAÇÃO DE MELHORIAS SANITÁRIAS DOMICILIARES

COMPOSTO: CONJUNTO SANITÁRIO CONSTITUÍDO DE: (VASO SANITÁRIO, LAVATÓRIO E CHUVEIRO), RESERVATÓRIO ELEVADO DE 310 LITROS, TANQUE SÉPTICO, SUMIDOURO, FILTRO DE BARRO, PIA DE COZINHA, TANQUE DE LAVAR ROUPAS, CAIXA DE INSPEÇÃO E CALÇADA.

DATA: SINAPI COM DESONERAÇÃO 12/2022; ORSE 11/2022

BDI: 25%

ENC.SOCIAIS: Horista: 83,87%; Mensalista: 47,51%

ITEM	CÓDIGO	BANCO	TIPO	DESCRIÇÃO	UNID	QUANT.	PREÇO (R\$)			PESO (%)
							UNIT. SEM BDI	UNIT. COM BDI	TOTAL	
1.10.4	00011822	SINAPI	INSUMO	Torneira plástica de mesa, bica móvel, para cozinha 1/2 "	unid	1,00	28,61	35,76	35,76	0,20%
1.10.5	00007608	SINAPI	INSUMO	Chuveiro plástico simples	unid	1,00	12,94	16,17	16,17	0,09%
1.10.6	89349	SINAPI	SERVIÇO	Registro de pressão bruto, latão, roscável, 1/2" - fornecimento e instalação. Af_08/2021	unid	1,00	19,38	24,22	24,22	0,14%
1.10.7	89957	SINAPI	SERVIÇO	Ponto de consumo terminal de água fria (subramal) com tubulação de pvc, dn 25 mm, instalado em ramal de água, incluso rasgo e chumbamento em alvenaria. Af_12/2014 (p/ Chuveiro)	unid	1,00	119,72	149,65	149,65	0,84%
							SUB-TOTAL		495,85	2,78%
1.11				INSTALAÇÕES SANITÁRIAS						
1.11.1	03-MSD	Próprio	SERVIÇO	Ponto de esgoto embutido para lavatório, em tubos e conexões de PVC rígido soldável, diâmetro 40 mm, inclusive, interligação à caixa sifonada	unid	1,00	77,00	96,25	96,25	0,54%
1.11.2	1683	ORSE	SERVIÇO	Ponto de esgoto com tubo de pvc rígido soldável de Ø 100 mm (vaso sanitário)	unid	1,00	105,80	132,25	132,25	0,74%
1.11.3	89707	SINAPI	SERVIÇO	Caixa sifonada, pvc, dn 100 x 100 x 50 mm, junta elástica, fornecida e instalada em ramal de descarga ou em ramal de esgoto sanitário. Af_12/2014	unid	1,00	44,51	55,63	55,63	0,31%
1.11.4	97906	SINAPI	SERVIÇO	Caixa enterrada hidráulica retangular, em alvenaria com blocos de concreto, dimensões internas: 0,6x0,6x0,6 m para rede de esgoto. Af_12/2020	unid	1,00	382,10	477,62	477,62	2,68%
							SUB-TOTAL		761,75	4,27%
1.12				LOUÇAS E ACESSÓRIOS SANITÁRIOS						
1.12.1	95470	SINAPI	SERVIÇO	Vaso sanitário sifonado convencional com louça branca, incluso conjunto de ligação para bacia sanitária ajustável - fornecimento e instalação. Af_10/2016	unid	1,00	290,27	362,83	362,83	2,04%
1.12.2	00001030	SINAPI	INSUMO	Caixa de descarga de plástico externa, de *9" I, puxador fio de nylon, não incluso cano, bolsa, engate	unid	1,00	38,00	47,50	47,50	0,27%
1.12.3	86904	SINAPI	SERVIÇO	Lavatório louça branco suspenso 29,5x39cm ou equivalente padrão popular- fornecimento e instalação	unid	1,00	139,77	174,71	174,71	0,98%
							SUB-TOTAL		585,04	3,28%
1.13				INSTALAÇÃO ELÉTRICA						
1.13.1	07-MSD	Próprio	SERVIÇO	Instalação elétrica de eletroduto, fiação, bocal, lâmpada, interruptor e tomada, visando a instalação da iluminação interna do conjunto sanitário	unid	1,00	115,34	144,17	144,17	0,81%
							SUB-TOTAL		144,17	0,81%
1.14				PINTURAS						
1.14.1	88489	SINAPI	SERVIÇO	Aplicação manual de pintura com tinta látex acrílica em paredes, duas demãos. Af_06/2014	m²	22,10	14,47	18,08	399,56	2,24%
1.14.2	102217	SINAPI	SERVIÇO	Pintura tinta de acabamento (pigmentada) a óleo em madeira, 2 demãos. Af_01/2021	m²	3,15	15,16	18,95	59,69	0,33%
							SUB-TOTAL		459,25	2,58%
1.15				CAIXA DE INSPEÇÃO						
1.15.1	99059	SINAPI	SERVIÇO	Locação convencional de obra, utilizando gabarito de tábuas corridas pontaleadas a cada 2,00m - 2 utilizações. Af_10/2018	m²	0,42	54,49	68,11	28,60	0,16%
1.15.2	93358	SINAPI	SERVIÇO	Escavação manual de vala com profundidade menor ou igual a 1,30 m. Af_02/2021	m³	0,17	66,81	83,51	14,19	0,08%
1.15.3	103323	SINAPI	SERVIÇO	Alvenaria de vedação de blocos cerâmicos furados na vertical de 9x19x39 cm (espessura 9 cm) e argamassa de assentamento com preparo manual. Af_12/2021	m²	0,72	52,02	65,02	46,81	0,26%
1.15.4	87878	SINAPI	SERVIÇO	Chapisco aplicado em alvenarias e estruturas de concreto internas, com colher de pedreiro. Argamassa traço 1:3 com preparo manual. Af_06/2014	m²	0,72	4,16	5,20	3,74	0,02%
1.15.5	87536	SINAPI	SERVIÇO	Emboço, para recebimento de cerâmica, em argamassa traço 1:2:8 preparo manual, aplicado manualmente em faces internas de paredes de ambientes com área maior que 10m², espessura de 20mm, com execução de talisca	m²	0,72	31,53	39,41	28,37	0,16%
1.15.6	87530	SINAPI	SERVIÇO	Massa única, para recebimento de pintura, em argamassa traço 1:2:8, preparo manual, aplicada manualmente em faces internas de paredes, espessura de 20mm, com execução de taliscas. Af_06/2014	m²	0,72	31,00	38,75	27,90	0,16%
1.15.7	95955	SINAPI	SERVIÇO	Execução de estruturas de concreto armado, para edificação habitacional unifamiliar térrea (casa isolada), fck = 25 MPa. Af_01/2017	m³	0,01	3.294,70	4.118,37	41,18	0,23%
1.15.8	95241	SINAPI	SERVIÇO	Lastro de concreto magro, aplicado em pisos, lajes sobre solo ou radiers, espessura de 5 cm. Af_07/2016	m²	0,16	26,75	33,43	5,34	0,03%
1.15.9	98679	SINAPI	SERVIÇO	Piso cimentado, traço 1:3 (cimento e areia), acabamento liso, espessura 2,0 cm, preparo mecânico da argamassa. Af_09/2020	m²	0,16	33,73	42,16	6,74	0,04%
1.15.10	96995	SINAPI	SERVIÇO	Reaterro manual apiloado com soquete	m³	0,17	40,51	50,63	8,60	0,05%
							SUB-TOTAL		211,47	1,19%
							TOTAL DO ITEM BANHEIRO		10.204,50	57,25%
2.0				INSTALAÇÃO DE RESERVATÓRIO EM POLIETILENO CAPACIDADE DE 310 LITROS, NA PARTE SUPERIOR DO ABRIGO INCLUINDO CONEXÕES EM PVC, CONFORME PROJETO						
2.1	05-MSD	Próprio	SERVIÇO	Aquisição e Instalação de Reservatório de polietileno, c/cap. 310 litros, incluindo instalações em PVC rígido soldável de alimentação, distribuição, extravasor, torneira de boia, registros e conexões em PVC de 1/2"	und.	1,00	337,39	421,73	421,73	2,37%
							TOTAL DO ITEM RESERVATÓRIO		421,73	2,37%

Hercules Siqueira de Lima
Engenheiro Civil
CREA Nº 112067612-6



ESTADO DO MARANHÃO
MUNICÍPIO DE SÍTIO NOVO

PLANILHA ORÇAMENTÁRIA GERAL

OBRA: IMPLANTAÇÃO DE MELHORIAS SANITÁRIAS DOMICILIARES

COMPOSTO: CONJUNTO SANITÁRIO CONSTITUÍDO DE: (VASO SANITÁRIO, LAVATÓRIO E CHUVEIRO), RESERVATÓRIO ELEVADO DE 310 LITROS, TANQUE SÉPTICO, SUMIDOURO, FILTRO DE BARRO, PIA DE COZINHA, TANQUE DE LAVAR ROUPAS, CAIXA DE INSPEÇÃO E CALÇADA.

DATA: SINAPI COM DESONERAÇÃO 12/2022; ORSE 11/2022

BDI: 25%

ENC.SOCIAIS: Horista: 83,87%; Mensalista: 47,51%

ITEM	CÓDIGO	BANCO	TIPO	DESCRIÇÃO	UNID	QUANT.	PREÇO (R\$)			PESO (%)	
							UNIT. SEM BDI	UNIT. COM BDI	TOTAL		
3.0				CONSTRUÇÃO DE FOSSA SÉPTICA CONFORME PROJETO, PLANILHA E ESPECIFICAÇÕES							
3.1	99059	SINAPI	SERVIÇO	Locação convencional de obra, utilizando gabarito de tábuas corridas pontaleadas a cada	m²	2,99	54,49	68,11	203,64	1,14%	
3.2	93358	SINAPI	SERVIÇO	Escavação manual de vala com profundidade menor ou igual a 1,30 m. Af. 02/2021	m³	4,93	66,81	83,51	411,70	2,31%	
3.3	103323	SINAPI	SERVIÇO	Alvenaria de vedação de blocos cerâmicos furados na vertical de 9x19x39 cm (espessura 9 cm) e argamassa de assentamento com preparo manual. Af. 12/2021	m²	9,90	52,02	65,02	643,69	3,61%	
3.4	87878	SINAPI	SERVIÇO	Chapisco aplicado em alvenarias e estruturas de concreto internas, com colher de pedreiro. Argamassa traço 1:3 com preparo manual. Af. 06/2014	m²	9,90	4,16	5,20	51,48	0,29%	
3.5	87536	SINAPI	SERVIÇO	Emboço, para recebimento de cerâmica, em argamassa traço 1:2:8 preparo manual, aplicado manualmente em faces internas de paredes de ambientes com área maior que 10m², espessura de 20mm, com execução de talisca	m²	9,90	31,53	39,41	390,15	2,19%	
3.6	87530	SINAPI	SERVIÇO	Massa única, para recebimento de pintura, em argamassa traço 1:2:8, preparo manual, aplicada manualmente em faces internas de paredes, espessura de 20mm, com execução de taliscas. Af. 06/2014	m²	9,90	31,00	38,75	383,62	2,15%	
3.7	95955	SINAPI	SERVIÇO	Execução de estruturas de concreto armado, para edificação habitacional unifamiliar térrea (casa isolada), fck = 25 MPa. Af. 01/2017	m³	0,15	3.294,70	4.118,37	617,75	3,47%	
3.8	95241	SINAPI	SERVIÇO	Lastro de concreto magro, aplicado em pisos, lajes sobre solo ou radiers, espessura de 5 cm. Af. 07/2016	m²	2,00	26,75	33,43	66,86	0,38%	
3.9	98679	SINAPI	SERVIÇO	Piso cimentado, traço 1:3 (cimento e areia), acabamento liso, espessura 2,0 cm, preparo mecânico da argamassa. Af. 09/2020	m²	2,00	33,73	42,16	84,32	0,47%	
3.10	89714	SINAPI	SERVIÇO	Tubo pvc, serie normal, esgoto predial, dn 100 mm, fornecido e instalado em ramal de descarga ou ramal de esgoto sanitário. Af. 12/2014	unid	2,00	31,49	39,36	78,72	0,44%	
3.11	96995	SINAPI	SERVIÇO	Reaterro manual apiloado com soquete	m³	0,15	40,51	50,63	7,59	0,04%	
									TOTAL DO ITEM FOSSA SÉPTICA.....	2.939,52	16,49%
4.0				CONSTRUÇÃO DE SUMIDOURO CONFORME PROJETO, PLANILHA E ESPECIFICAÇÕES							
4.1	99059	SINAPI	SERVIÇO	Locação convencional de obra, utilizando gabarito de tábuas corridas pontaleadas a cada 2,00m - 2 utilizações. Af. 10/2018	m²	1,13	54,49	68,11	76,96	0,43%	
4.2	93358	SINAPI	SERVIÇO	Escavação manual de vala com profundidade menor ou igual a 1,30 m. Af. 02/2021	m³	2,26	66,81	83,51	188,73	1,06%	
4.3	103323	SINAPI	SERVIÇO	Alvenaria de vedação de blocos cerâmicos furados na vertical de 9x19x39 cm (espessura 9 cm) e argamassa de assentamento com preparo manual. Af. 12/2021	m²	6,28	52,02	65,02	408,32	2,29%	
4.4	6457	ORSE	SERVIÇO	Concreto armado fck=15MPa fabricado na obra, adensado e lançado, para Uso Geral, com formas planas em compensado resinado 12mm (05 usos)	m³	0,05	2.351,83	2.939,78	146,98	0,82%	
4.5	89714	SINAPI	SERVIÇO	Tubo pvc, serie normal, esgoto predial, dn 100 mm, fornecido e instalado em ramal de descarga ou ramal de esgoto sanitário. Af. 12/2014	unid	2,00	31,49	39,36	78,72	0,44%	
4.6	96995	SINAPI	SERVIÇO	Reaterro manual apiloado com soquete	m³	0,07	40,51	50,63	3,54	0,02%	
4.7	2659	ORSE	SERVIÇO	Lastro de brita nº 04	m³	0,23	113,34	141,67	32,58	0,18%	
									TOTAL DO ITEM SUMIDOURO.....	935,83	5,25%
5.0				DISTRIBUIÇÃO EM CADA DOMICILIO BENEFICIADO COM AS MSD, UM FILTRO DE BARRO COMUM DE BOA QUALIDADE ACOMPANHADO DE TRÊS VELAS E UMA TORNEIRA PADRÃO PARA FILTRO							
5.1	INS-MSD-01	Próprio	INSUMO	Distribuição de um filtro comum de barro assado acompanhado de tres velas e torneira propria para filtro	unid	1,00	305,61	382,01	382,01	2,14%	
									TOTAL DO ITEM FILTRO COMUM DE BARRO.....	382,01	2,14%
6.0				INSTALAÇÃO DE PIA DE COZINHA EM AÇO INOX INCLUINDO CONEXÕES EM PVC CONFORME PROJETO, PLANILHA E ESPECIFICAÇÕES							
6.1	06-MSD	Próprio	SERVIÇO	Alvenaria em tijolos ceramico furado 10x20x20cm, 1/2 vez, assentado em argamassa 1:4 (cimento e areia)	m²	3,32	63,70	79,62	264,33	1,48%	
6.2	87878	SINAPI	SERVIÇO	Chapisco aplicado em alvenarias e estruturas de concreto internas, com colher de pedreiro. Argamassa traço 1:3 com preparo manual. Af. 06/2014	m²	3,32	4,16	5,20	17,26	0,10%	
6.3	87536	SINAPI	SERVIÇO	Emboço, para recebimento de cerâmica, em argamassa traço 1:2:8 preparo manual, aplicado manualmente em faces internas de paredes de ambientes com área maior que 10m², espessura de 20mm, com execução de talisca	m²	3,32	31,53	39,41	130,84	0,73%	
6.4	87530	SINAPI	SERVIÇO	Massa única, para recebimento de pintura, em argamassa traço 1:2:8, preparo manual, aplicada manualmente em faces internas de paredes, espessura de 20mm, com execução de taliscas. Af. 06/2014	m²	3,32	31,00	38,75	128,65	0,72%	
6.5	00001746	SINAPI	INSUMO	Bancada/banca/pia de aço inoxidável (aisi 430) com 1 cuba central, com válvula, escorredor duplo, de *0,55 x 1,20* m	und	1,00	240,10	300,12	300,12	1,68%	
6.6	00011822	SINAPI	INSUMO	Torneira plástica de mesa, bica móvel, para cozinha 1/2 "	und	1,00	28,61	35,76	35,76	0,20%	
6.7	89358	SINAPI	SERVIÇO	Joelho PVC soldável 90º água fria 20mm - fornecimento e instalação	und	2,00	6,22	7,77	15,54	0,09%	
6.8	86882	SINAPI	SERVIÇO	Sifão do tipo garrafa/copo em pvc 1.1/4 x 1.1/2 - fornecimento e instalação. Af. 01/2020	und	1,00	20,94	26,17	26,17	0,15%	
6.9	89724	SINAPI	SERVIÇO	Joelho PVC 90º esgoto 40mm - fornecimento e instalação	und	2,00	8,21	10,26	20,52	0,12%	
6.10	89448	SINAPI	SERVIÇO	Tubo PVC PL série R p/ esg. Ou aguas pluviais prediais DN 40mm	m	12,00	17,66	22,07	264,84	1,49%	
6.11	89355	SINAPI	SERVIÇO	Tubo de PVC soldavel, DN = 20mm(NBR-5648)	m	6,00	16,69	20,86	125,16	0,70%	
6.12	89371	SINAPI	SERVIÇO	Luva PVC soldavel/rosca p/ agua fria predial 20mm x 1/2"	und	1,00	4,79	5,98	5,98	0,03%	
6.13	86879	SINAPI	SERVIÇO	Válvula em plástico 1 para pia, tanque ou lavatório, com ou sem ladrão - fornecimento e instalação. Af. 01/2020	und	1,00	8,57	10,71	10,71	0,06%	
6.14	87269	SINAPI	SERVIÇO	Revestimento cerâmico para paredes internas com placas tipo esmaltada extra de dimensões 25x35 cm aplicadas em ambientes de área maior que 5 m² na altura inteira das paredes. Af. 06/2014	m²	0,56	67,93	84,91	47,54	0,27%	
									TOTAL DO ITEM PIA DE COZINHA.....	1.393,42	7,82%

Hercules Siqueira de Lima
Engenheiro Civil
CREA Nº 112067612-6



ESTADO DO MARANHÃO
MUNICÍPIO DE SÍTIO NOVO

PLANILHA ORÇAMENTÁRIA GERAL

OBRA: IMPLANTAÇÃO DE MELHORIAS SANITÁRIAS DOMICILIARES

COMPOSTO: CONJUNTO SANITÁRIO CONSTITUÍDO DE: (VASO SANITÁRIO, LAVATÓRIO E CHUVEIRO), RESERVATÓRIO ELEVADO DE 310 LITROS, TANQUE SÉPTICO, SUMIDOURO, FILTRO DE BARRO, PIA DE COZINHA, TANQUE DE LAVAR ROUPAS, CAIXA DE INSPEÇÃO E CALÇADA.

DATA: SINAPI COM DESONERAÇÃO 12/2022; ORSE 11/2022

BDI: 25%

ENC.SOCIAIS: Horista: 83,87%; Mensalista: 47,51%

ITEM	CÓDIGO	BANCO	TIPO	DESCRIÇÃO	UNID	QUANT.	PREÇO (R\$)			PESO (%)	
							UNIT. SEM BDI	UNIT. COM BDI	TOTAL		
7.0				INSTALAÇÃO DE TANQUES DE LAVAR ROUPAS INCLUINDO CONEXÕES EM PVC CONFORME PROJETO, PLANILHA E ESPECIFICAÇÕES							
7.1	86876	SINAPI	SERVIÇO	Tanque de mármore sintético suspenso, 22l ou equivalente - fornecimento e instalação. Af_01/2020	unid	1,00	257,45	321,81	321,81	1,81%	
7.2	06-MSD	Próprio	SERVIÇO	Alvenaria em tijolos cerâmico furado 10x20x20cm, 1/2 vez, assentado em argamassa 1:4 (cimento e areia)	m²	3,32	63,70	79,62	264,33	1,48%	
7.3	87878	SINAPI	SERVIÇO	Chapisco aplicado em alvenarias e estruturas de concreto internas, com colher de pedreiro. Argamassa traço 1:3 com preparo manual. Af_06/2014	m²	3,32	4,16	5,20	17,26	0,10%	
7.4	87536	SINAPI	SERVIÇO	Emboço, para recebimento de cerâmica, em argamassa traço 1:2:8 preparo manual, aplicado manualmente em faces internas de paredes de ambientes com área maior que 10m², espessura de 20mm, com execução de talisca	m²	3,32	31,53	39,41	130,84	0,73%	
7.5	87530	SINAPI	SERVIÇO	Massa única, para recebimento de pintura, em argamassa traço 1:2:8, preparo manual, aplicada manualmente em faces internas de paredes, espessura de 20mm, com execução de taliscas. Af_06/2014	m²	3,32	31,00	38,75	128,65	0,72%	
7.6	88489	SINAPI	SERVIÇO	Aplicação manual de pintura com tinta látex acrílica em paredes, duas demãos. Af_06/2014	m²	3,32	14,47	18,08	60,02	0,34%	
7.7	00011822	SINAPI	INSUMO	Torneira plástica de mesa, bica móvel, para cozinha 1/2"	und	1,00	28,61	35,76	35,76	0,20%	
7.8	89358	SINAPI	SERVIÇO	Joelho 90 graus, pvc, soldável, dn 20mm, instalado em ramal ou sub-ramal de água - fornecimento e instalação. Af_12/2014	und	2,00	6,22	7,77	15,54	0,09%	
7.9	86882	SINAPI	SERVIÇO	Sifão do tipo garrafa/copo em pvc 1.1/4 x 1.1/2 - fornecimento e instalação. Af_01/2020	und	1,00	20,94	26,17	26,17	0,15%	
7.10	89724	SINAPI	SERVIÇO	Joelho PVC 90º esgoto 40mm - fornecimento e instalação	und	2,00	8,21	10,26	20,52	0,12%	
7.11	89448	SINAPI	SERVIÇO	Tube PVC PL série R p/ esg. Ou aguas pluviais prediais DN 40mm	m	6,00	17,66	22,07	132,42	0,74%	
7.12	89355	SINAPI	SERVIÇO	Tube de PVC soldavel, DN = 20mm(NBR-5648)	m	6,00	16,69	20,86	125,16	0,70%	
7.13	89371	SINAPI	SERVIÇO	Luva PVC soldavel/rosca p/ agua fria predial 20mm x 1/2"	und	1,00	4,79	5,98	5,98	0,03%	
7.14	86879	SINAPI	SERVIÇO	Válvula em plástico 1 para pia, tanque ou lavatório, com ou sem ladrão - fornecimento e instalação. Af_01/2020	und	1,00	8,57	10,71	10,71	0,06%	
7.15	87269	SINAPI	SERVIÇO	Revestimento cerâmico para paredes internas com placas tipo esmaltada extra de dimensões 25x35 cm aplicadas em ambientes de área maior que 5 m² na altura inteira das paredes. af_06/2014	m²	0,56	67,93	84,91	47,54	0,27%	
TOTAL DO ITEM TANQUE DE LAVAR ROUPAS....									1.342,71	7,53%	
8.0				AQUISIÇÃO E INSTALAÇÃO DE CAIXA DE GORDURA EM PVC COM TAMPA COM CAPACIDADE DE 18 LITROS INCLUINDO INTALAÇÕES SANITÁRIAS							
8.1	98102	SINAPI	SERVIÇO	Caixa de gordura simples, circular, em concreto pré-moldado, diâmetro interno = 0,4 m, altura interna = 0,4 m. Af_12/2020	und	1,00	162,79	203,48	203,48	1,14%	
TOTAL DO ITEM DA CAIXA DE GORDURA....									203,48	1,14%	
TOTAL DE UMA UNIDADE DE MSD (SEM BDI)									14.259,31		
TOTAL DO BDI DE UMA UNIDADE DE MSD									3.563,89		
TOTAL DE UMA UNIDADE DE MSD (COM BDI)									17.823,20	100,00%	
TOTAL DE UNIDADES DE MSD'S COM BDI						84,00	unidade(s)	1.497.149,10			
9.0				PLACA DE IDENTIFICAÇÃO DA OBRA PADRÃO FUNASA							
9.1	USER-0001	Próprio	SERVIÇO	Placa de obra em chapa de aço galvanizado	m²	6,00	380,12	475,15	2.850,90	100,00%	
TOTAL DE UMA UNIDADE DE PLACA (SEM BDI)									2.280,72		
TOTAL DO BDI DE UMA UNIDADE DE PLACA									570,18		
TOTAL DE UMA UNIDADE DE PLACA (COM BDI)									2.850,90		
TOTAL DE PLACAS (COM BDI)						1,00	unidade(s)	2.850,90	100,00%		
TOTAL GERAL									1.500.000,00		

Mercules Siqueira de Lima
Engenheiro Civil
CREA Nº 112067612-6

Composições Analíticas com Preço Unitário
 IMPLANTAÇÃO DE MELHORIAS SANITÁRIAS DOMICILIARES - PLACA

Bancos
 SINAPI - 12/2022 - Maranhão
 ORSE - 11/2022 - Sergipe

B.D.I.
 25,0%

Encargos Sociais
 Desonerado:
 Horista: 83,87%
 Mensalista: 47,51%



Composições Analíticas com Preço Unitário

Composições Principais

1.1	Código Banco	Descrição	Tipo	Und	Quant.	Valor Unit	Total	
Composição	USER-0001 Próprio	PLACA INDICATIVA DA OBRA	SERP - SERVIÇOS PRELIMINARES	M²	1,0000000	380,12	380,12	
Composição Auxiliar	88262 SINAPI	CARPINTEIRO DE FORMAS COM ENCARGOS COMPLEMENTARES	SEDI - SERVIÇOS DIVERSOS	H	0,7000000	21,05	14,73	
Composição Auxiliar	89316 SINAPI	SERVEnte COM ENCARGOS COMPLEMENTARES	SEDI - SERVIÇOS DIVERSOS	H	0,7000000	16,89	11,82	
Insumo	00004417 SINAPI	SARRAFO NAO APARELHADO *2,5 X 7* CM, EM MACARANDUBA, ANGELIM OU EQUIVALENTE DA REGIAO - BRUTA	Material	M	1,0000000	8,05	8,05	
Insumo	00004491 SINAPI	PONTELETE *7,5 X 7,5* CM EM PINUS, MISTA OU EQUIVALENTE DA REGIAO - BRUTA	Material	M	3,6000000	11,76	42,33	
Insumo	00004813 SINAPI	PLACA DE OBRA (PARA CONSTRUCAO CIVIL) EM CHAPA GALVANIZADA *N. 22", ADESIVADA, DE *2,4 X 1,2* M (SEM POSTES PARA FIXACAO)	Material	m²	1,0000000	300,00	300,00	
Insumo	00005075 SINAPI	PREGO DE ACO POLIDO COM CABECA 18 X 30 (2 3/4 X 10)	Material	KG	0,1500000	21,31	3,19	
			MO sem LS =>	10,31	LS =>	8,65	MO com LS =>	18,96
			Valor do BDI =>	95,03			Valor com BDI =>	475,15

Hercules Siqueira de Lima
 Engenheiro Civil
 CREA Nº 02667612-6

Composições Analíticas com Preço Unitário
 IMPLANTAÇÃO DE MELHORIAS SANITÁRIAS DOMICILIARES

Bancos
 SINAPI - 12/2022 - Maranhão
 ORSE - 11/2022 - Sergipe

B.D.I.
 25,0%

Encargos Sociais
 Desonerado:
 Horista: 83,87%
 Mensalista: 47,51%



Composições Analíticas com Preço Unitário

Composições Principais

1.10.2	Código Banco	Descrição	Tipo	Und	Quant.	Valor Unit	Total	
Composição	01-MSD Próprio	PONTO DE ÁGUA FRIA EMBUTIDO, EM TUBOS E CONEXÕES DE PVC RÍGIDO SOLDÁVEL, PARA LAVATÓRIO	ASTU - ASSENTAMENTO DE TUBOS E PECAS	Un	1,0000000	48,16	48,16	
Composição Auxiliar	88309 SINAPI	PEDREIRO COM ENCARGOS COMPLEMENTARES	SEDI - SERVIÇOS DIVERSOS	H	0,3000000	21,39	6,41	
Composição Auxiliar	88316 SINAPI	SERVENTE COM ENCARGOS COMPLEMENTARES	SEDI - SERVIÇOS DIVERSOS	H	0,3000000	16,89	5,06	
Insumo	0000122 SINAPI	ADESIVO PLASTICO PARA PVC, FRASCO COM *850* GR	Material	UN	0,3000000	55,01	16,50	
Insumo	0000400 SINAPI	ABRACADEIRA EM AÇO PARA AMARRAÇÃO DE ELETRODUTOS, TIPO D, COM 3/4" E PARAFUSO DE FIXAÇÃO	Material	UN	1,0000000	2,41	2,41	
Insumo	0002083 SINAPI	SOLUÇÃO PREPARADORA / LIMPADORA PARA PVC, FRASCO COM 1000 CM3	Material	UN	0,1200000	62,33	7,47	
Insumo	0000013 SINAPI	ESTOPA	Material	KG	0,2600000	18,09	4,70	
Insumo	00003767 SINAPI	LIXA EM FOLHA PARA PAREDE OU MADEIRA, NUMERO 120, COR VERMELHA	Material	UN	1,0000000	0,94	0,94	
Insumo	00009858 SINAPI	TUBO PVC, SOLDÁVEL, DN 25 MM, ÁGUA FRIA (NBR-5648)	Material	M	1,0000000	4,67	4,67	
			MO sem LS =>	4,44	LS =>	3,72	MO com LS =>	8,16
			Valor do BDI =>	12,04			Valor com BDI =>	60,20
1.10.3	Código Banco	Descrição	Tipo	Und	Quant.	Valor Unit	Total	
Composição	02-MSD Próprio	PONTO DE ÁGUA FRIA EMBUTIDO, EM TUBOS E CONEXÕES DE PVC RÍGIDO SOLDÁVEL, PARA CAIXA DE DESCARGA EXTERNA	ASTU - ASSENTAMENTO DE TUBOS E PECAS	Un	1,0000000	48,16	48,16	
Composição Auxiliar	88309 SINAPI	PEDREIRO COM ENCARGOS COMPLEMENTARES	SEDI - SERVIÇOS DIVERSOS	H	0,3000000	21,39	6,41	
Composição Auxiliar	88316 SINAPI	SERVENTE COM ENCARGOS COMPLEMENTARES	SEDI - SERVIÇOS DIVERSOS	H	0,3000000	16,89	5,06	
Insumo	0000122 SINAPI	ADESIVO PLASTICO PARA PVC, FRASCO COM *850* GR	Material	UN	0,3000000	55,01	16,50	
Insumo	0000400 SINAPI	ABRACADEIRA EM AÇO PARA AMARRAÇÃO DE ELETRODUTOS, TIPO D, COM 3/4" E PARAFUSO DE FIXAÇÃO	Material	UN	1,0000000	2,41	2,41	
Insumo	0002083 SINAPI	SOLUÇÃO PREPARADORA / LIMPADORA PARA PVC, FRASCO COM 1000 CM3	Material	UN	0,1200000	62,33	7,47	
Insumo	0000013 SINAPI	ESTOPA	Material	KG	0,2600000	18,09	4,70	
Insumo	00003767 SINAPI	LIXA EM FOLHA PARA PAREDE OU MADEIRA, NUMERO 120, COR VERMELHA	Material	UN	1,0000000	0,94	0,94	
Insumo	00009858 SINAPI	TUBO PVC, SOLDÁVEL, DN 25 MM, ÁGUA FRIA (NBR-5648)	Material	M	1,0000000	4,67	4,67	
			MO sem LS =>	4,44	LS =>	3,72	MO com LS =>	8,16
			Valor do BDI =>	12,04			Valor com BDI =>	60,20

Hercules Siqueira de Lima
 Engenheiro Civil
 CREA Nº 112867612-6

Composições Analíticas com Preço Unitário
 IMPLANTAÇÃO DE MELHORIAS SANITÁRIAS DOMICILIARES

Bancos
 SINAPI - 12/2022 - Maranhão
 ORSE - 11/2022 - Sergipe

B.D.I.
 25,0%

Encargos Sociais
 Desonerado:
 Horista: 83,87%
 Mensalista: 47,51%



Composições Analíticas com Preço Unitário

Composições Principais

1.11.1	Código Banco	Descrição	Tipo	Und	Quant.	Valor Unit	Total	
Composição	03-MSD Próprio	PONTO DE ESGOTO EMBUTIDO PARA LAVATÓRIO, EM TUBOS E CONEXÕES DE PVC RÍGIDO SOLDÁVEL, DIÂMETRO 40 MM, INCLUSIVE, INTERLIGAÇÃO À CAIXA SIFONADA	ASTU - ASSENTAMENTO DE TUBOS E PECAS	Un	1,0000000	77,00	77,00	
Composição Auxiliar	88267 SINAPI	ENCANADOR OU BOMBEIRO HIDRÁULICO COM ENCARGOS COMPLEMENTARES	SEDI - SERVIÇOS DIVERSOS	H	1,0000000	20,66	20,66	
Composição Auxiliar	88316 SINAPI	SERVEnte COM ENCARGOS COMPLEMENTARES	SEDI - SERVIÇOS DIVERSOS	H	0,4000000	16,89	6,75	
Insumo	00000122 SINAPI	ADESIVO PLASTICO PARA PVC, FRASCO COM *850* GR	Material	UN	0,4300000	55,01	23,65	
Insumo	00020078 SINAPI	PASTA LUBRIFICANTE PARA TUBOS E CONEXÕES COM JUNTA ELASTICA, EMBALAGEM DE *400* GR (USO EM PVC, ACO, POLIETILENO E OUTROS)	Material	UN	0,0500000	22,70	1,13	
Insumo	00020083 SINAPI	SOLUCAO PREPARADORA / LIMPADORA PARA PVC, FRASCO COM 1000 CM3	Material	UN	0,1300000	62,33	8,10	
Insumo	00003516 SINAPI	JOELHO PVC, SOLDÁVEL, BB, 45 GRAUS, DN 40 MM, PARA ESGOTO PREDIAL	Material	UN	1,0000000	2,21	2,21	
Insumo	00003517 SINAPI	JOELHO PVC, SOLDÁVEL, BB, 90 GRAUS, DN 40 MM, PARA ESGOTO PREDIAL	Material	UN	1,0000000	2,00	2,00	
Insumo	00003767 SINAPI	LIXA EM FOLHA PARA PAREDE OU MADEIRA, NUMERO 120, COR VERMELHA	Material	UN	0,2000000	0,94	0,18	
Insumo	00009835 SINAPI	TUBO PVC SERIE NORMAL, DN 40 MM, PARA ESGOTO PREDIAL (NBR 5688)	Material	M	2,0000000	6,16	12,32	
			MO sem LS =>	11,05	LS =>	9,27	MO com LS =>	20,32
			Valor do BDI =>	19,25			Valor com BDI =>	96,25
1.13.1	Código Banco	Descrição	Tipo	Und	Quant.	Valor Unit	Total	
Composição	07-MSD Próprio	Instalação elétrica de eletroduto, fiação, bocal, lâmpada, interruptor e tomada, visando a instalação da iluminação interna do conjunto sanitário	ASTU - ASSENTAMENTO DE TUBOS E PECAS	Un	1,0000000	115,34	115,34	
Composição Auxiliar	88264 SINAPI	ELETRICISTA COM ENCARGOS COMPLEMENTARES	SEDI - SERVIÇOS DIVERSOS	H	1,0000000	21,64	21,64	
Composição Auxiliar	88316 SINAPI	SERVEnte COM ENCARGOS COMPLEMENTARES	SEDI - SERVIÇOS DIVERSOS	H	1,0000000	16,89	16,89	
Insumo	00000939 SINAPI	FIO DE COBRE, SOLIDO, CLASSE 1, ISOLACAO EM PVC/A, ANTICHAMA BWF-B, 450/750V, SECAO NOMINAL 2,5 MM2	Material	M	4,0000000	2,31	9,24	
Insumo	00002688 SINAPI	ELETRODUTO PVC FLEXIVEL CORRUGADO, COR AMARELA, DE 25 MM	Material	M	4,0000000	2,51	10,04	
Insumo	00012001 SINAPI	CAIXA OCTOGONAL DE FUNDO MOVEL, EM PVC, DE 4" X 4", PARA ELETRODUTO FLEXIVEL CORRUGADO	Material	UN	1,0000000	6,96	6,96	
Insumo	00020111 SINAPI	FITA ISOLANTE ADESIVA ANTICHAMA, USO ATE 750 V, EM ROLO DE 19 MM X 20 M	Material	UN	0,1370000	16,50	2,12	
Insumo	00012147 SINAPI	TOMADA 2P+T 10A, 250V, CONJUNTO MONTADO PARA SOBREPOR 4" X 2" (CAIXA + MODULO)	Material	UN	1,0000000	15,87	15,87	
Insumo	00038112 SINAPI	INTERRUPTOR SIMPLES 10A, 250V (APENAS MODULO)	Material	UN	1,0000000	7,78	7,78	
Insumo	00012296 SINAPI	SOQUETE DE PORCELANA BASE E27, FIXO DE TETO, PARA LAMPADAS	Material	UN	1,0000000	3,48	3,48	
Insumo	00003755 SINAPI	LAMPADA DE LUZ MISTA 160 W, BASE E27 (220 V)	Material	UN	1,0000000	21,32	21,32	
			MO sem LS =>	14,96	LS =>	12,55	MO com LS =>	27,51
			Valor do BDI =>	28,83			Valor com BDI =>	144,17

Composições Analíticas com Preço Unitário
 IMPLANTAÇÃO DE MELHORIAS SANITÁRIAS DOMICILIARES

Bancos
 SINAPI - 12/2022 - Maranhão
 ORSE - 11/2022 - Sergipe

B.D.I.
 25,0%

Encargos Sociais
 Desonerado:
 Horista: 83,87%
 Mensalista: 47,51%



Composições Analíticas com Preço Unitário

Composições Principais

2.1	Código Banco	Descrição	Tipo	Und	Quant.	Valor Unit	Total	
Composição	05-MSD Próprio	AQUISIÇÃO E INSTALAÇÃO DE RESERVATÓRIO DE POLIETILENO, C/CAP. 310 LITROS, INCLUINDO INSTALAÇÕES EM PVC RÍGIDO SOLDÁVEL DE ALIMENTAÇÃO, DISTRIBUIÇÃO, EXTRAVASOR, TORNEIRA DE BOIA, REGISTROS E CONEXÕES EM PVC DE 1/2"	ASTU - ASSENTAMENTO DE TUBOS E PECAS	Un	1,0000000	337,39	337,39	
Composição Auxiliar	88267 SINAPI	ENCANADOR OU BOMBEIRO HIDRÁULICO COM ENCARGOS COMPLEMENTARES	SEDI - SERVIÇOS DIVERSOS	H	1,0000000	20,66	20,66	
Composição Auxiliar	88316 SINAPI	SERVENTE COM ENCARGOS COMPLEMENTARES	SEDI - SERVIÇOS DIVERSOS	H	1,0000000	16,89	16,89	
Insumo	00003146 SINAPI	FITA VEDA ROSCA EM ROLOS DE 18 MM X 10 M (L X C)	Material	UN	1,0000000	2,99	2,99	
Insumo	4950 ORSE	Caixa d'agua de polietileno alta densidade, cilíndrica, 310 litros	Material	un	1,0000000	239,90	239,90	
Insumo	00000095 SINAPI	ADAPTADOR PVC SOLDÁVEL, COM FLANGE E ANEL DE VEDACAO, 20 MM X 1/2", PARA CAIXA D'AGUA	Material	UN	1,0000000	12,74	12,74	
Insumo	00000096 SINAPI	ADAPTADOR PVC SOLDÁVEL, COM FLANGE E ANEL DE VEDACAO, 25 MM X 3/4", PARA CAIXA D'AGUA	Material	UN	1,0000000	13,85	13,85	
Insumo	00000099 SINAPI	ADAPTADOR PVC SOLDÁVEL, COM FLANGE E ANEL DE VEDACAO, 50 MM X 1 1/2", PARA CAIXA D'AGUA	Material	UN	1,0000000	29,49	29,49	
Insumo	00010498 SINAPI	MASSA PARA VIDRO	Material	KG	0,1000000	8,75	0,87	
				MO sem LS =>	14,79	LS =>	12,41 MO com LS =>	27,20
				Valor do BDI =>	84,34	Valor com BDI =>		421,73
6.1	Código Banco	Descrição	Tipo	Und	Quant.	Valor Unit	Total	
Composição	06-MSD Próprio	ALVENARIA EM TIJOLOS CERAMICO FURADO 10X20X20CM, 1/2 VEZ, ASSENTADO EM ARGAMASSA 1:4 (CIMENTO E AREIA)	PARE - PAREDES/PANEIS	m²	1,0000000	63,70	63,70	
Composição Auxiliar	88309 SINAPI	PEDREIRO COM ENCARGOS COMPLEMENTARES	SEDI - SERVIÇOS DIVERSOS	H	1,0000000	21,39	21,39	
Composição Auxiliar	88316 SINAPI	SERVENTE COM ENCARGOS COMPLEMENTARES	SEDI - SERVIÇOS DIVERSOS	H	1,0000000	16,89	16,89	
Insumo	00001379 SINAPI	CIMENTO PORTLAND COMPOSTO CP II-32	Material	KG	5,0000000	0,86	4,30	
Insumo	00006081 SINAPI	ARGILA OU BARRO PARA ATERRO/REATERRO (COM TRANSPORTE ATE 10 KM)	Material	m³	0,0800000	82,09	4,92	
Insumo	00007267 SINAPI	BLOCO CERAMICO / TIJOLO VAZADO PARA ALVENARIA DE VEDACAO, 6 FUROS NA HORIZONTAL, 9 X 14 X 19 CM (L X A X C)	Material	UN	20,0000000	0,81	16,20	
				MO sem LS =>	14,82	LS =>	12,43 MO com LS =>	27,25
				Valor do BDI =>	15,92	Valor com BDI =>		79,62

Hercules Siqueira de Lima
 Engenheiro Civil
 CREA Nº 112867612-6



ESTADO DO MARANHÃO
MUNICÍPIO DE SITIO NOVO

CRONOGRAMA FÍSICO-FINANCEIRO - MÓDULOS SANITÁRIOS

OBRA: IMPLANTAÇÃO DE MELHORIAS SANITÁRIAS DOMICILIARES

COMPOSTO: CONJUNTO SANITÁRIO CONSTITUÍDO DE: (VASO SANITÁRIO, LAVATORIO E CHUVEIRO), RESERVATÓRIO ELEVADO DE 310 LITROS, TANQUE SEPTICO, SUMIDOURO, FILTRO DE BARRO, PIA DE COZINHA, TANQUE DE LAVAR ROUPAS, CAIXA DE INSPEÇÃO E CALÇADA.

DATA: SINAPI COM DESONERAÇÃO 12/2022; ORSE 11/2022

→ QUANTIDADE: 84,00

ITEM	DESCRIÇÃO	VALOR TOTAL COM BDI	VALOR TOTAL COM BDI	PERÍODO DE EXECUÇÃO					TOTAL	PESO
				30	60	90	120	150		
	IMPLANTAÇÃO DE MELHORIAS SANITÁRIAS DOMICILIARES								1.500.000,00	100,00
	MÓDULOS SANITÁRIOS	17.823,20	1.497.149,10						1.497.149,10	99,81
1.0	IMPLANTAÇÃO DE CONJUNTO SANITÁRIO COMPOSTO, ABRIGO DE ALVENARIA COM CALÇADA, VASO SANITÁRIO, LAVATÓRIO, CHUVEIRO, CAIXA DE IMPEÇÃO E CAIXA DE DESCARGA	10.204,50	857.178,00	171.435,60	171.435,60	171.435,60	171.435,60	171.435,60	857.178,00	57,15
2.0	INSTALAÇÃO DE RESERVATÓRIO EM POLIETILENO CAPACIDADE DE 310 LITROS, NA PARTE SUPERIOR DO ABRIGO INCLUINDO CONEXÕES EM PVC, CONFORME PROJETO	421,73	35.425,32	7.085,06	7.085,06	7.085,06	7.085,06	7.085,06	35.425,32	2,36
3.0	CONSTRUÇÃO DE FOSSA SÉPTICA CONFORME PROJETO, PLANILHA E ESPECIFICAÇÕES	2.939,52	246.919,68	49.383,94	49.383,94	49.383,94	49.383,94	49.383,94	246.919,68	16,46
4.0	CONSTRUÇÃO DE SUMIDOURO CONFORME PROJETO, PLANILHA E ESPECIFICAÇÕES	935,83	78.609,72	15.721,94	15.721,94	15.721,94	15.721,94	15.721,94	78.609,72	5,24
5.0	DISTRIBUIÇÃO EM CADA DOMICILIO BENEFICIADO COM AS MSD, UM FILTRO DE BARRO COMUM DE BOA QUALIDADE ACOMPANHADO DE TRÊS VELAS E UMA TORNEIRA PADRÃO PARA FILTRO	382,01	32.088,84	6.417,77	6.417,77	6.417,77	6.417,77	6.417,77	32.088,84	2,14
6.0	INSTALAÇÃO DE PIA DE COZINHA EM AÇO INOX INCLUINDO CONEXÕES EM PVC CONFORME PROJETO, PLANILHA E ESPECIFICAÇÕES	1.393,42	117.047,28	23.409,46	23.409,46	23.409,46	23.409,46	23.409,46	117.047,28	7,80
7.0	INSTALAÇÃO DE TANQUES DE LAVAR ROUPAS INCLUINDO CONEXÕES EM PVC CONFORME PROJETO, PLANILHA E ESPECIFICAÇÕES	1.342,71	112.787,64	22.557,53	22.557,53	22.557,53	22.557,53	22.557,53	112.787,64	7,52
8.0	AQUISIÇÃO E INSTALAÇÃO DE CAIXA DE GORDURA EM PVC COM TAMPA COM CAPACIDADE DE 18 LITROS INCLUINDO INTALAÇÕES SANITÁRIAS	203,48	17.092,62	3.418,52	3.418,52	3.418,52	3.418,52	3.418,52	17.092,62	1,14
	PLACA DA OBRA	2.850,90	2.850,90						2.850,90	0,19
9.0	PLACA DA OBRA	2.850,90	2.850,90	570,18	570,18	570,18	570,18	570,18	2.850,90	0,19
	Subtotal:			300.000,00	300.000,00	300.000,00	300.000,00	300.000,00		
	Total acumulado:			300.000,00	600.000,00	900.000,00	1.200.000,00	1.500.000,00		

Mercúlio Siqueira de Lima
Engenheiro Civil
CREA Nº 112067612-6



Obra
IMPLANTAÇÃO DE MELHORIAS SANITÁRIAS DOMICILIARES - 2023

Bancos
SINAPI - 12/2022 - Maranhão
ORSE - 11/2022 - Sergipe

B.D.I.
25,0%

Encargos Sociais
Desonerado:
Horista: 83,87%
Mensalista: 47,51%

Curva ABC de Serviços

Código	Banco	Descrição	Tipo	Und	Quant.	Valor Unit	Total	Peso (%)	Peso Acumulado (%)	ABC
103323	SINAPI	ALVENARIA DE VEDAÇÃO DE BLOCOS CERÂMICOS FURADOS NA VERTICAL DE 9X19X39 CM (ESPESSURA 9 CM) E ARGAMASSA DE ASSENTAMENTO COM PREPARO MANUAL. AF_12/2021	PARE - PAREDES/PAINÉIS	m²	33,05	65,02	2.148,89	12,06	12,06	A
87536	SINAPI	EMBOÇO, PARA RECEBIMENTO DE CERÂMICA, EM ARGAMASSA TRAÇO 1:2:8, PREPARO MANUAL, APLICADO MANUALMENTE EM FACES INTERNAS DE PAREDES, PARA AMBIENTE COM ÁREA MAIOR QUE 10M2, ESPESSURA DE 20MM, COM EXECUÇÃO DE TALISCAS. AF_09/2014	REVE - REVESTIMENTO E TRATAMENTO DE SUPERFÍCIES	m²	43,86	39,41	1.728,50	9,70	21,75	A
87530	SINAPI	MASSA ÚNICA, PARA RECEBIMENTO DE PINTURA, EM ARGAMASSA TRAÇO 1:2:8, PREPARO MANUAL, APLICADA MANUALMENTE EM FACES INTERNAS DE PAREDES, ESPESSURA DE 20MM, COM EXECUÇÃO DE TALISCAS. AF_09/2014	REVE - REVESTIMENTO E TRATAMENTO DE SUPERFÍCIES	m²	43,86	38,76	1.699,57	9,54	31,29	A
87269	SINAPI	REVESTIMENTO CERÂMICO PARA PAREDES INTERNAS COM PLACAS TIPO ESMALTADA EXTRA DE DIMENSÕES 25X35 CM APLICADAS EM AMBIENTES DE ÁREA MAIOR QUE 5 M² NA ALTURA INTEIRA DAS PAREDES. AF_06/2014	REVE - REVESTIMENTO E TRATAMENTO DE SUPERFÍCIES	m²	12,62	84,91	1.097,01	6,15	37,45	A
95855	SINAPI	(COMPOSIÇÃO REPRESENTATIVA) EXECUÇÃO DE ESTRUTURAS DE CONCRETO ARMADO, PARA EDIFICAÇÃO HABITACIONAL UNIFAMILIAR TERREJA (CASA ISOLADA), FCK = 25 MPa. AF_01/2017	FUES - FUNDAÇÕES E ESTRUTURAS	m³	0,19	4.118,37	782,48	4,39	41,84	A
99059	SINAPI	LOCAÇÃO CONVENCIONAL DE OBRA, UTILIZANDO GABARITO DE TABUAS CORRIDAS PONTALETADAS A CADA 2,00M - 2 UTILIZAÇÕES. AF_10/2018	SERT - SERVIÇOS TÉCNICOS	M	10,92	68,11	743,74	4,17	46,01	A
93358	SINAPI	ESCAVAÇÃO MANUAL DE VALA COM PROFUNDIDADE MENOR OU IGUAL A 1,30 M. AF_02/2021	MOVT - MOVIMENTO DE TERRA	m³	8,15	83,51	680,59	3,62	49,63	A
92541	SINAPI	TRAMA DE MADEIRA COMPOSTA POR RIPAS, CAIBROS E TERÇAS PARA TELHADOS DE ATÉ 2 ÁGUAS PARA TELHA CERÂMICA CAPA-CANAL, INCLUSIVE TRANSPORTE VERTICAL. AF_07/2019	COBE - COBERTURA	m²	5,46	106,43	581,10	3,26	53,09	A
06-MSD	Próprio	ALVENARIA EM TIJOLOS CERÂMICO FURADO 10X20X20CM, 1/2 VEZ, ASSENTADO EM ARGAMASSA 1:4 (CIMENTO E AREIA)	PARE - PAREDES/PAINÉIS	m²	6,64	79,62	528,66	2,97	56,05	A
101166	SINAPI	ALVENARIA DE EMBASAMENTO COM BLOCO ESTRUTURAL DE CERÂMICA, DE 14X19X29CM E ARGAMASSA DE ASSENTAMENTO COM PREPARO EM BETONEIRA. AF_05/2020	FUES - FUNDAÇÕES E ESTRUTURAS	m³	0,64	778,55	498,26	2,80	58,85	A
97906	SINAPI	CAIXA ENTERRADA HIDRÁULICA RETANGULAR, EM ALVENARIA COM BLOCOS DE CONCRETO, DIMENSÕES INTERNAS: 0,6X0,6X0,6 M PARA REDE DE ESGOTO. AF_12/2020	INHI - INSTALAÇÕES HIDROS SANITÁRIAS	UN	1,00	477,62	477,62	2,68	61,53	A
88489	SINAPI	APLICAÇÃO MANUAL DE PINTURA COM TINTA LÁTEX ACRÍLICA EM PAREDES, DUAS DEMÃOS. AF_09/2014	PINT - PINTURAS	m²	25,42	18,08	459,58	2,58	64,11	A
05-MSD	Próprio	AQUISIÇÃO E INSTALAÇÃO DE RESERVATÓRIO DE POLIETILENO, C/CAP, 310 LITROS, INCLUSIVE INSTALAÇÕES EM PVC RÍGIDO SOLDÁVEL DE ALIMENTAÇÃO, DISTRIBUIÇÃO, EXTRAVASOR, TORNEIRA DE BOIA, REGISTROS E CONEXÕES EM PVC DE 1/2"	ASTU - ASSENTAMENTO DE TUBOS E PECAS	Un	1,00	421,73	421,73	2,37	66,47	A
88448	SINAPI	TUBO, PVC, SOLDÁVEL, DN 40MM, INSTALADO EM PRUMADA DE ÁGUA - FORNECIMENTO E INSTALAÇÃO. AF_06/2022	INHI - INSTALAÇÕES HIDROS SANITÁRIAS	M	18,00	22,07	397,26	2,23	68,70	A
91295	SINAPI	PORTA DE MADEIRA FRISADA, SEMI-OCA (LEVE OU MÉDIA), 60X210CM, ESPESSURA DE 3CM, INCLUSIVE DOBRADIÇAS - FORNECIMENTO E INSTALAÇÃO. AF_12/2019	ESQV - ESQUADRIAS/FERRAGENS/VIDROS	UN	1,00	385,42	385,42	2,16	70,86	A
INS-MSD-01	Próprio	Distribuição de um filtro comum de barro assado acompanhado de três velas e torneira própria para filtro	Material	Un	1,00	382,01	382,01	2,14	73,01	A
95470	SINAPI	VASO SANITÁRIO SIFONADO CONVENCIONAL COM LOUÇA BRANCA, INCLUSIVE CONJUNTO DE LIGAÇÃO PARA BACIA SANITÁRIA AJUSTÁVEL - FORNECIMENTO E INSTALAÇÃO. AF_10/2016	INHI - INSTALAÇÕES HIDROS SANITÁRIAS	UN	1,00	362,83	362,83	2,04	75,04	A
102487	SINAPI	CONCRETO CICLÓPICO FCK = 15MPa, 30% PEDRA DE MÃO EM VOLUME REAL, INCLUSIVE LANÇAMENTO. AF_05/2021	FUES - FUNDAÇÕES E ESTRUTURAS	m³	0,58	625,00	362,50	2,03	77,08	A



Obra
IMPLANTAÇÃO DE MELHORIAS SANITÁRIAS DOMICILIARES - 2023

Bancos
SINAPI - 12/2022 - Maranhão
ORSE - 11/2022 - Sergipe

B.D.I.
26,0%

Encargos Sociais
Desonerado:
Horista: 83,87%
Mensalista: 47,51%

Curva ABC de Serviços

Código	Banco	Descrição	Tipo	Und	Quant.	Valor Unit	Total	Peso (%)	Peso Acumulado (%)	ABC
86876	SINAPI	TANQUE DE MARMORE SINTÉTICO SUSPENSO, 22L OU EQUIVALENTE - FORNECIMENTO E INSTALAÇÃO. AF_01/2020	INHI - INSTALAÇÕES HIDROS SANITÁRIAS	UN	1,00	321,81	321,81	1,81	78,88	A
00001746	SINAPI	BANCADA/BANCAPIA DE AÇO INOXIDÁVEL (AISI 430) COM 1 CUBA CENTRAL COM VALVULA, ESCORREDOR DUPLO, DE *0,65 X 1,20* M	Material	UN	1,00	300,12	300,12	1,68	80,57	B
89957	SINAPI	PONTO DE CONSUMO TERMINAL DE ÁGUA FRIA (SUBRAMAL) COM TUBULAÇÃO DE PVC, DN 25 MM, INSTALADO EM RAMAL DE ÁGUA, INCLUSOS RASGO E CHUMBAMENTO EM ALVENARIA. AF_12/2014	INHI - INSTALAÇÕES HIDROS SANITÁRIAS	UN	2,00	149,65	299,30	1,68	82,25	B
87246	SINAPI	REVESTIMENTO CERÂMICO PARA PISO COM PLACAS TIPO ESMALTADA EXTRA DE DIMENSÕES 35X35 CM APLICADA EM AMBIENTES DE ÁREA MENOR QUE 5 M2. AF_06/2014	PISO - PISOS	m²	3,22	81,88	263,65	1,48	83,73	B
94201	SINAPI	TELHAMENTO COM TELHA CERÂMICA CAPA-CANAL, TIPO COLONIAL, COM ATÉ 2 ÁGUAS, INCLUSO TRANSPORTE VERTICAL. AF_07/2019	COBE - COBERTURA	m³	5,46	48,16	262,95	1,48	85,20	B
89356	SINAPI	TUBO, PVC, SOLDÁVEL, DN 20MM, INSTALADO EM RAMAL OU SUB-RAMAL DE ÁGUA - FORNECIMENTO E INSTALAÇÃO. AF_06/2022	INHI - INSTALAÇÕES HIDROS SANITÁRIAS	M	12,00	20,86	250,32	1,40	86,61	B
87878	SINAPI	CHAPISCO APLICADO EM ALVENARIAS E ESTRUTURAS DE CONCRETO INTERNAS, COM COLHER DE PEDREIRO, ARGAMASSA TRAÇO 1:3 COM PREPARO MANUAL. AF_06/2014	REVE - REVESTIMENTO E TRATAMENTO DE SUPERFÍCIES	m²	43,86	5,20	228,06	1,28	87,89	B
98102	SINAPI	CAIXA DE GORDURA SIMPLES, CIRCULAR, EM CONCRETO PRE-MOLDADO, DIÂMETRO INTERNO = 0,4 M, ALTURA INTERNA = 0,4 M. AF_12/2020	INHI - INSTALAÇÕES HIDROS SANITÁRIAS	UN	1,00	203,48	203,48	1,14	89,03	B
98679	SINAPI	PISO CIMENTADO, TRAÇO 1:3 (CIMENTO E AREIA), ACABAMENTO LISO, ESPESSURA 2,0 CM, PREPARO MECÂNICO DA ARGAMASSA. AF_09/2020	PISO - PISOS	m²	4,62	42,16	194,77	1,09	90,12	B
95241	SINAPI	LASTRO DE CONCRETO MAGRO, APLICADO EM PISOS, LAJES SOBRE SOLO OU RADIERES, ESPESSURA DE 5 CM. AF_07/2016	FUES - FUNDAÇÕES E ESTRUTURAS	m³	5,78	33,43	193,21	1,08	91,20	B
88904	SINAPI	LAVATÓRIO LOUÇA BRANCA SUSPENSO, 29,5 X 39CM OU EQUIVALENTE, PADRÃO POPULAR - FORNECIMENTO E INSTALAÇÃO. AF_01/2020	INHI - INSTALAÇÕES HIDROS SANITÁRIAS	UN	1,00	174,71	174,71	0,98	92,18	B
89714	SINAPI	TUBO PVC, SERIE NORMAL, ESGOTO PREDIAL, DN 100 MM, FORNECIDO E INSTALADO EM RAMAL DE DESCARGA OU RAMAL DE ESGOTO SANITÁRIO. AF_12/2014	INHI - INSTALAÇÕES HIDROS SANITÁRIAS	M	4,00	39,36	157,44	0,88	93,07	B
6457	ORSE	Concreto armado fck=15MPa fabricado na obra, adensado e lançado, para Uso Geral, com formas planas em compensado resinado 12mm (05 usos)	Conversão InfoWOrca	m³	0,05	2.939,78	146,98	0,82	93,89	B
07-MSD	Próprio	Instalação elétrica de eletroduto, fiação, bocal, lâmpada, interruptor e tomada, visando a instalação da iluminação interna do conjunto sanitário	ASTU - ASSENTAMENTO DE TUBOS E PECAS	Un	1,00	144,17	144,17	0,81	94,70	B
1683	ORSE	Ponto de esgoto com tubo de pvc rígido soldável de Ø 100 mm (vaso sanitário)	Tubos e Conexões de PVC Rígido Soldável para Esgoto	pt	1,00	132,25	132,25	0,74	95,44	C
00011822	SINAPI	TORNEIRA PLÁSTICA DE MESA, BICA MOVEL, PARA COZINHA 1/2 "	Material	UN	3,00	35,76	107,28	0,60	96,04	C
03-MSD	Próprio	PONTO DE ESGOTO EMBUTIDO PARA LAVATÓRIO, EM TUBOS E CONEXÕES DE PVC RÍGIDO SOLDÁVEL, DIÂMETRO 40 MM, INCLUSIVE, INTERLIGAÇÃO À CAIXA SIFONADA	ASTU - ASSENTAMENTO DE TUBOS E PECAS	Un	1,00	96,25	96,25	0,54	96,58	C
01-MSD	Próprio	PONTO DE ÁGUA FRIA EMBUTIDO, EM TUBOS E CONEXÕES DE PVC RÍGIDO SOLDÁVEL, PARA LAVATÓRIO	ASTU - ASSENTAMENTO DE TUBOS E PECAS	Un	1,00	60,20	60,20	0,34	96,92	C
02-MSD	Próprio	PONTO DE ÁGUA FRIA EMBUTIDO, EM TUBOS E CONEXÕES DE PVC RÍGIDO SOLDÁVEL, PARA CAIXA DE DESCARGA EXTERNA	ASTU - ASSENTAMENTO DE TUBOS E PECAS	Un	1,00	60,20	60,20	0,34	97,26	C
102217	SINAPI	PINTURA TINTA DE ACABAMENTO (PIGMENTADA) A ÓLEO EM MADEIRA, 2 DEMÃOS. AF_01/2021	PINT - PINTURAS	m²	3,15	18,95	59,69	0,33	97,60	C
101161	SINAPI	ALVENARIA DE VEDAÇÃO COM ELEMENTO VAZADO DE CONCRETO (COBOGÓ) DE 7X50X50CM E ARGAMASSA DE ASSENTAMENTO COM PREPARO EM BETONEIRA. AF_05/2020	PARE - PAREDES/PAINÉIS	m²	0,25	232,98	58,24	0,33	97,92	C
89707	SINAPI	CAIXA SIFONADA, PVC, DN 100 X 100 X 50 MM, JUNTA ELÁSTICA, FORNECIDA E INSTALADA EM RAMAL DE DESCARGA OU EM RAMAL DE ESGOTO SANITÁRIO. AF_12/2014	INHI - INSTALAÇÕES HIDROS SANITÁRIAS	UN	1,00	55,63	55,63	0,31	98,23	C



Obra
IMPLANTAÇÃO DE MELHORIAS SANITÁRIAS DOMICILIARES - 2023

Bancos
SINAPI - 12/2022 - Maranhão
ORSE - 11/2022 - Sergipe

B.D.I.
25,0%

Encargos Sociais
Desonerado:
Horista: 83,67%
Mensalista: 47,51%

Curva ABC de Serviços

Código	Banco	Descrição	Tipo	Und	Quant.	Valor Unit	Total	Peso (%)	Peso Acumulado (%)	ABC
86882	SINAPI	SIFÃO DO TIPO GARRAFA/COPO EM PVC 1.1/4" X 1.1/2" - FORNECIMENTO E INSTALAÇÃO. AF 01/2020	INHI - INSTALAÇÕES HIDROSANITÁRIAS	UN	2,00	26,17	52,34	0,29	98,63	C
00001030	SINAPI	CAIXA DE DESCARGA DE PLÁSTICO EXTERNA, DE 9" L, PUXADOR FIO DE NYLON, NÃO INCLUSO CANO, BOLSA, ENGATE	Material	UN	1,00	47,50	47,50	0,27	98,79	C
89724	SINAPI	JOELHO 90 GRAUS, PVC, SERIE NORMAL, ESGOTO PREDIAL, DN 40 MM, JUNTA SOLDÁVEL, FORNECIDO E INSTALADO EM RAMAL DE DESCARGA OU RAMAL DE ESGOTO SANITÁRIO. AF 12/2014	INHI - INSTALAÇÕES HIDROSANITÁRIAS	UN	4,00	10,26	41,04	0,23	99,02	C
96996	SINAPI	REATERRO MANUAL APILOADO COM SOQUETE. AF 10/2017	MOVT - MOVIMENTO DE TERRA	m³	0,72	50,63	36,43	0,20	99,23	C
2659	ORSE	Lastro de brita 4	Lastros, Lajes e Bercos	m³	0,23	141,67	32,58	0,18	99,41	C
89358	SINAPI	JOELHO 90 GRAUS, PVC, SOLDÁVEL, DN 20MM, INSTALADO EM RAMAL OU SUB-RAMAL DE ÁGUA - FORNECIMENTO E INSTALAÇÃO. AF 06/2022	INHI - INSTALAÇÕES HIDROSANITÁRIAS	UN	4,00	7,77	31,08	0,17	99,59	C
89349	SINAPI	REGISTRO DE PRESSÃO BRUTO, LATAO, ROSCÁVEL, 1/2" - FORNECIMENTO E INSTALAÇÃO. AF 08/2021	INHI - INSTALAÇÕES HIDROSANITÁRIAS	UN	1,00	24,22	24,22	0,14	99,72	C
86879	SINAPI	VÁLVULA EM PLÁSTICO 1 PARA PIA, TANQUE OU LAVATÓRIO, COM OU SEM LADRÃO - FORNECIMENTO E INSTALAÇÃO. AF 01/2020	INHI - INSTALAÇÕES HIDROSANITÁRIAS	UN	2,00	10,71	21,42	0,12	99,84	C
00007608	SINAPI	DUCHA / CHUVEIRO PLÁSTICO SIMPLES, 6" BRANCO, PARA ACOPLAR EM HASTE 1/2" ÁGUA FRIA	Material	UN	1,00	16,17	16,17	0,08	99,93	C
89371	SINAPI	LUVA, PVC, SOLDÁVEL, DN 20MM, INSTALADO EM RAMAL OU SUB-RAMAL DE ÁGUA - FORNECIMENTO E INSTALAÇÃO. AF 06/2022	INHI - INSTALAÇÕES HIDROSANITÁRIAS	UN	2,00	5,98	11,96	0,07	100,00	C

Total sem BDI 14.259,31
Total do BDI 3.563,89
Total Geral 17.823,20

H
Hercules Siqueira de Lima
Engenheiro Civil
CREA Nº 112067612-6



ESTADO DO MARANHÃO
MUNICÍPIO DE SÍTIO NOVO

CONJUNTO SANITÁRIO CONSTITUÍDO DE: VASO SANITÁRIO, LAVATÓRIO, CHUVEIRO, TANQUE
OBRA : SÉPTICO, SUMIDOURO, RESERVATÓRIO ELEVADO DE 310 LITROS E CAIXA DE INSPEÇÃO E
CALÇADA.

PLANILHA DE ENCARGOS SOCIAIS - COM DESONERAÇÃO

CODIGO GRUPO	DESCRIÇÃO	HORISTA	MENSALISTA
A1	Previdência social -INSS	0,00%	0,00%
A2	Fundo de garantia por tempo de serviço	1,50%	1,50%
A3	Salário Educação	1,00%	1,00%
A4	Serviço Social da Indústria (Sesi)	0,20%	0,20%
A5	Serviço Nacional de Aprendizagem Industrial (Senai)	0,60%	0,60%
A6	Serviço de Apoio a Pequena e Média Empresa (Sebrae)	2,50%	2,50%
A7	Instituto Nacional de Colonização e Reforma Agrária (Incra)	3,00%	3,00%
A8	Seguro contra acidentes do trabalho (INSS) Risco grave	8,00%	8,00%
A9	SECONCI	1,00%	1,00%
A	TOTAL DE ENCARGOS SOCIAIS BÁSICOS	17,80%	17,80%
B1	Repouso semanal e feriados	17,87%	0,00%
B2	Feriados	3,95%	0,00%
B3	Auxílio-enfermidade	0,85%	0,66%
B4	13º salário	10,84%	8,33%
B5	Licença-paternidade	0,07%	0,06%
B6	Faltas Justificadas	0,72%	0,56%
B7	Dias de chuvas	1,48%	0,00%
B8	Auxilio Acidente ao Trabalho	0,10%	0,08%
B9	Férias Gozada	9,13%	7,02%
B10	Salário Maternidade	0,03%	0,02%
B	TOTAL DE ENCARGOS QUE RECEBEM AS INCIDÊNCIAS DE A	45,04%	16,73%
C1	Aviso Previo Idenizado	4,49%	3,46%
C2	Aviso Previo Trabalhado	0,11%	0,08%
C3	Férias Indenizadas	4,54%	3,49%
C4	Deposito de Rescisão sem Justa causa	3,11%	2,39%
C5	Idenização Adicional	0,38%	0,29%
C	TOTAL DE ENCARGOS QUE NAO RECEBEM AS INCIDÊNCIAS DE A	12,63%	9,71%
D1	Reincidência de A sobre B	8,02%	2,98%
D2	Reincidência de Grupo A sobre Aviso Prévio Trabalhado e Reincidência do FGTS sobre Aviso Prévio Indenizado	0,38%	0,29%
D	TOTAL DAS TAXAS DE REINCIDÊNCIAS	8,40%	3,27%
	ENCARGO SOCIAL - DESONERADO	83,87%	47,51%

 Hercules Siqueira de Lima
 Engenheiro Civil
 CREA Nº 112067612-6



ESTADO DO MARANHÃO
MUNICÍPIO DE SÍTIO NOVO

Composição do BDI

OBRA: IMPLANTAÇÃO DE MELHORIAS SANITARIAS DOMICILIARES	
Tipo de Obra	Construção de edifícios ▼
Contribuição Previdenciária	Orçamento COM A DESONERAÇÃO prevista na Lei 13.161/2015 ▼
Conforme legislação tributária municipal, definir estimativa de percentual da base de cálculo para o ISS:	100%
Sobre a base de cálculo, definir a respectiva alíquota do ISS (entre 2% e 5%):	2,00%

Parcelas do BDI	Valor percentual adotado
(AC) - Administração Central	3,41
(S) + (G) - Seguro e Garantia	0,80
(R) - Risco	0,97
(DF) - Despesas Financeiras	0,59
(L) - Lucro	6,16
(I ₁) - PIS	0,65
(I ₂) - COFINS	3,00
(I ₃) - ISS	2,00
(I ₄) - Contrib. Previdenciária	4,50
BDI Adotado	25,00

Limites das parcelas do BDI para obras do tipo acima selecionado. Acórdão TCU 2622/2013			
	Min	Med.	Máx.
(AC)	3,00	4,00	5,50
(S) + (G)	0,80	0,80	1,00
(R)	0,97	1,27	1,27
(DF)	0,59	1,23	1,39
(L)	6,16	7,40	8,96
(I ₁)	0,65	0,65	0,65
(I ₂)	3,00	3,00	3,00
(I ₃)	2,00	2,00	5,00

$$BDI = \frac{(1 + AC + S + R + G)(1 + DF)(1 + L)}{(1 - I)} - 1$$

Valor para simples conferência do enquadramento do BDI nos limites estabelecidos pelo Acórdão TCU 2622/2013	
BDI desconsiderando a parcela (I ₄) contribuição previdenciária	19,04

Limites do valor do BDI para obras do tipo acima selecionado. Acórdão TCU 2622/2013		
	Min	Máx.
	20,34	25,00

DECLARAÇÕES

DECLARO que, de acordo com a legislação tributária do MUNICÍPIO DE SÍTIO NOVO, considerando a natureza da obra acima discriminada, para cálculo do valor de ISS a ser cobrado da empresa construtora, é aplicada a alíquota de 2% sobre o valor total da obra.

DECLARO que o percentual de encargos sociais utilizados no valor da mão-de-obra do orçamento são os encargos sociais praticados pelo SINAPI e/ou SICRO.

DECLARO que o orçamento da obra foi verificado com os custos nas duas possibilidades de CONTRIBUIÇÃO PREVIDENCIÁRIA e foi adotada a modalidade COM DESONERAÇÃO por ser a mais adequada ao MUNICÍPIO DE SÍTIO NOVO.

Observações:

Hercules Siqueira de Lima
Engenheiro Civil
CREA Nº 112067612-6

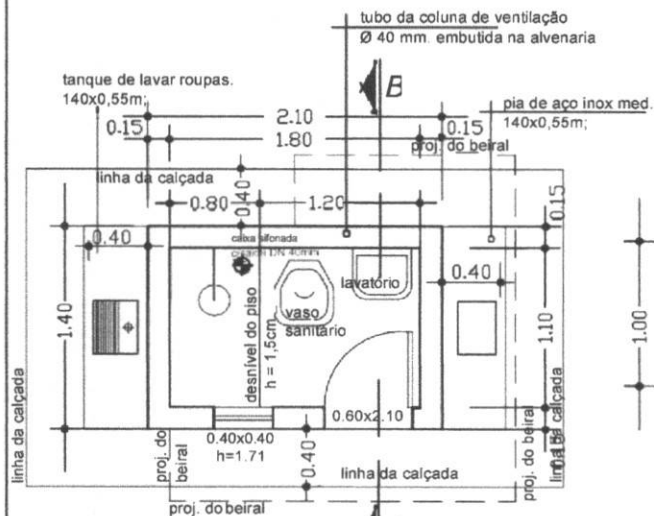

PLANTA BAIXA
observação:

O piso além de atender ao traço das especificações técnicas deverão ter o caimento no sentido da cx. sifonada. No recebimento, deveser feito por parte da fiscalização o teste de caimento.

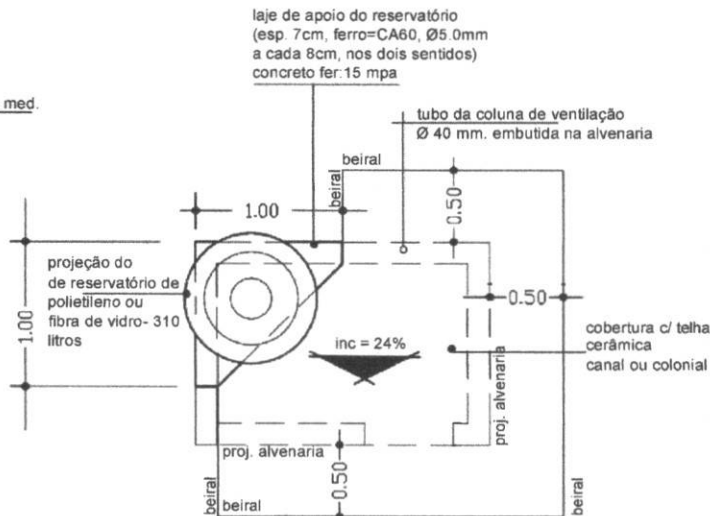

PLANTA DE COBERTURA
observação:

os frechais terão as mesmas dimensões dos caibros e não deverão ter nós, brancos e empenas

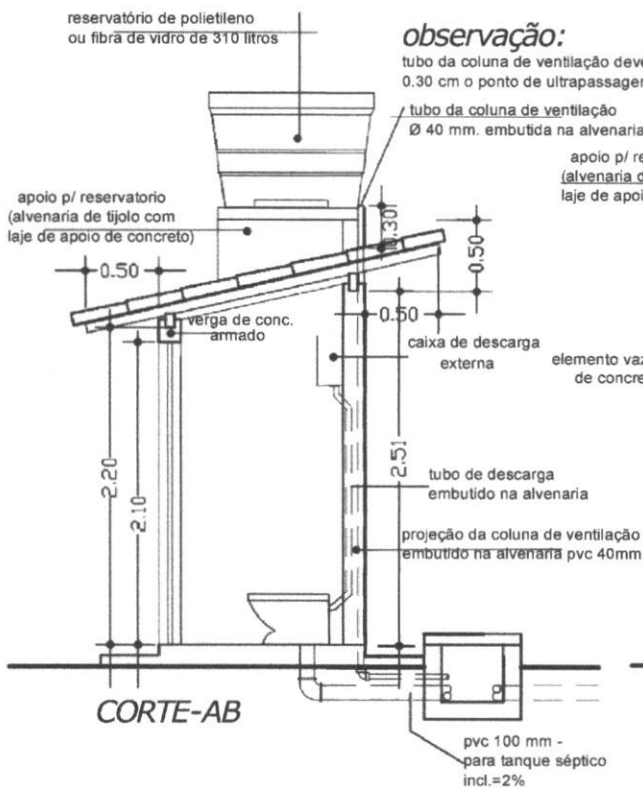

observação:

tubo da coluna de ventilação deveser ultrapassar em 0,30 cm o ponto de ultrapassagem da telha

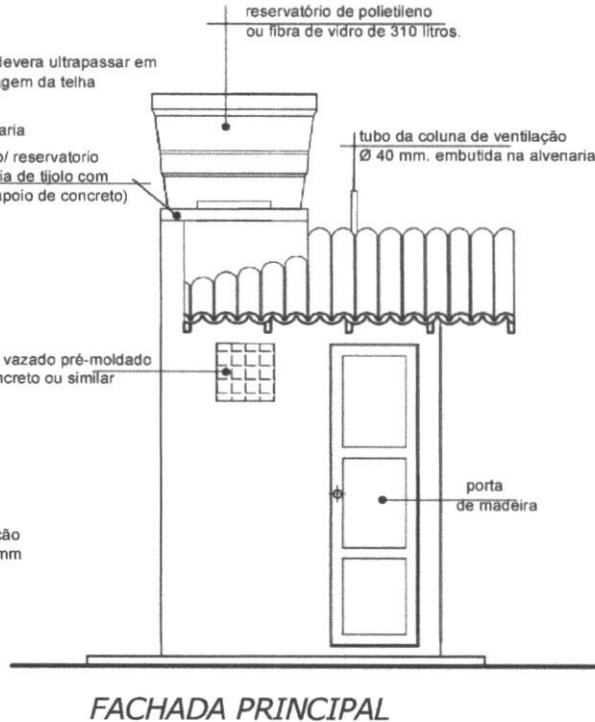

entidade: **PREFEITURA MUNICIPAL DE SÍTIO NOVO-MA**

Hercules Siqueira de Lima
Engenheiro Civil
CREA Nº 112067612-6

título: **PROJETO DE DE: IMPLANTAÇÃO MELHORIA SANITÁRIA DOMICILIAR TIPO 2**
(v. sanit., lavatório, chuveiro, t. séptico, sumidouro res. elevado, T.de lavar roupas, pia de cozinha e filtro ceramico)

Projeto: **PROJETO ARQUITETÔNICO**
P. BAIXA, CORTE, FACHADA E COBERTURA

Municipio Localidade: **SÍTIO NOVO (MA)**

escala: **1:50**

desenho: _____

prancha nº: **01/06**

resp. técnico: _____

data: **JAN/2023**

OBSERVAÇÕES:

01- A distância mínima entre o abrigo e o tanque séptico e de 1.50m, entre o tanque séptico e o sumidouro é de 1.50m e o lay-out de locação do tanque séptico e do sumidouro, só podera ser alterado se houver problemas de declividade do terreno e ou insuficiência de área para manter o lay-out.

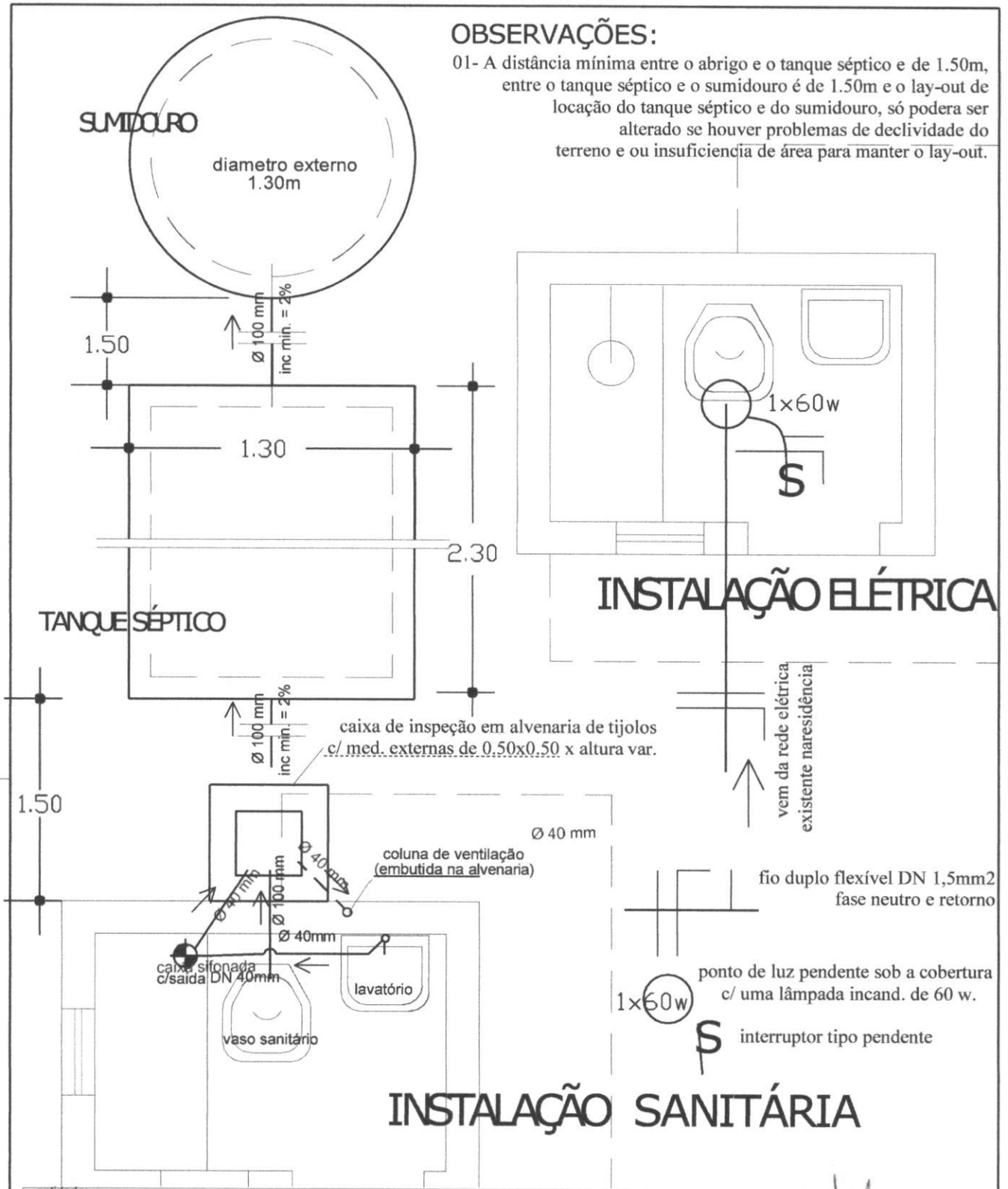

entidade:

PREFEITURA MUNICIPAL DE SÍTIO NOVO-MA

Hercules Siqueira de Lima
Engenheiro Civil
CREA Nº 112067612-6

título:

PROJETO DE IMPLANTAÇÃO DE: MELHORIA SANITÁRIA DOMICILIAR TIPO 2

(v. sanit., lavatório, chuveiro, t. séptico, sumidouro res. elevado, T. de lavar roupas, pia de cozinha e filtro ceramico)

Projeto: **INSTALAÇÃO SANITÁRIA E ELÉTRICA**

prancha nº

Município Localidade:
SÍTIO NOVO (MA)

resp. técnico:

02/06

escala:

1:25

desenho:

data:

JAN/2023

ALTURAS EM RELAÇÃO AO PISO

reg. de gaveta de
alimentação = 1.80m. reg. de pressão
do chuveiro = 1.00m. chuveiro =
2.10m.
caixa de descarga = 1.80m.
lavatório = 0.65m.

t.b. - torneira de boia
r.g. - registro de gaveta

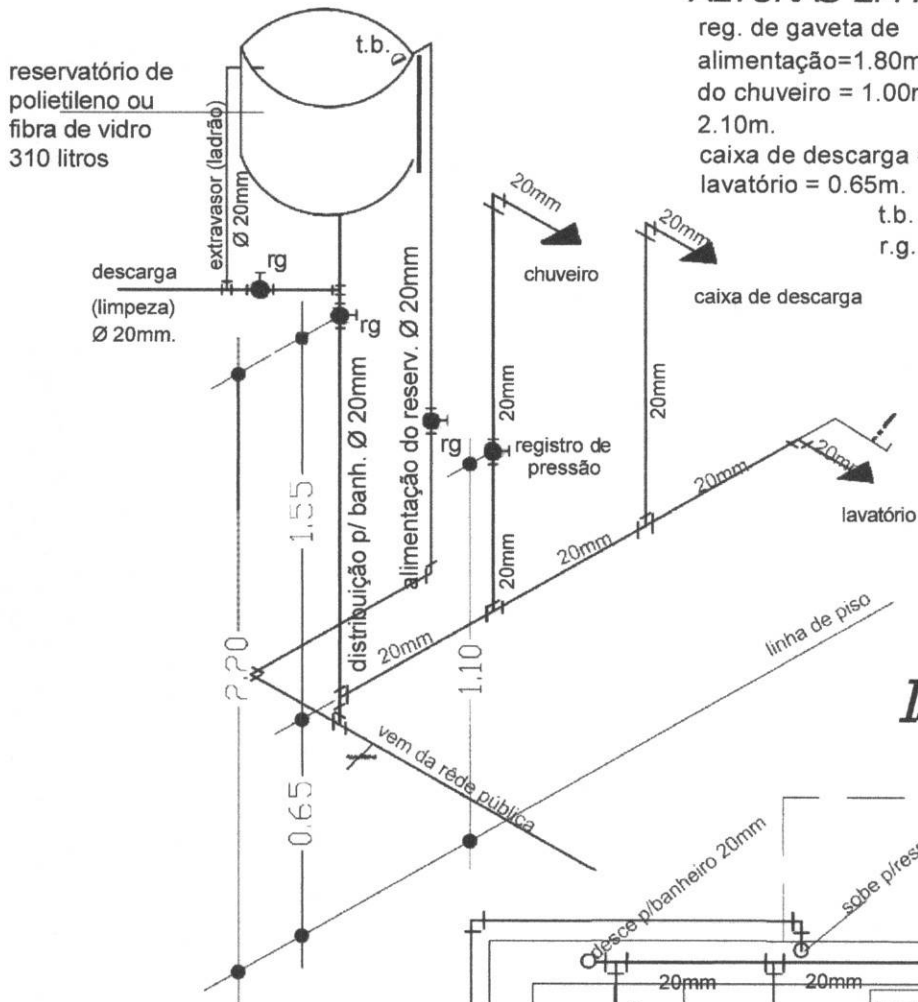

ISOMÉTRICO

projecção da laje de
apoio do reservatório

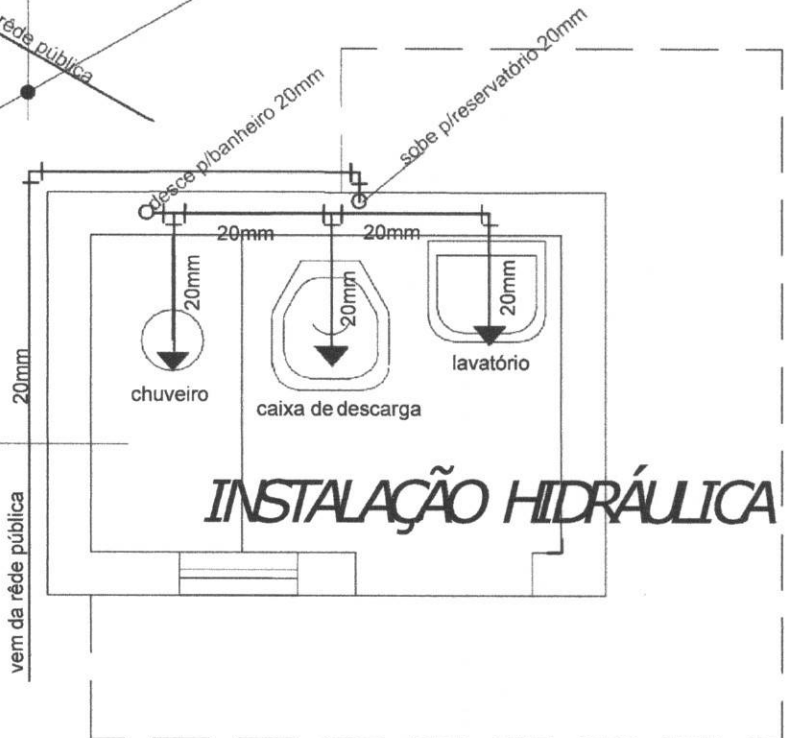

INSTALAÇÃO HIDRÁULICA

H
Hercules Siqueira de Lima
Engenheiro Civil
CREA Nº 112067612-6

entidade:

PREFEITURA MUNICIPAL DE SÍTIO NOVO-MA

título: **PROJETO DE IMPLANTAÇÃO DE: MELHORIA SANITÁRIA DOMICILIAR TIPO 2**
(v. sanit., lavatório, chuveiro, t. séptico, sumidouro res. elevado, T. de lavar roupas, pia de cozinha e filtro ceramico)

Projeto: **INSTALAÇÃO HIDRÁULICA**

prancha nº

Município Localidade:
SÍTIO NOVO (MA)

resp. técnico:

03/06

escala: **1:2**

desenho:

data:

JAN/2023

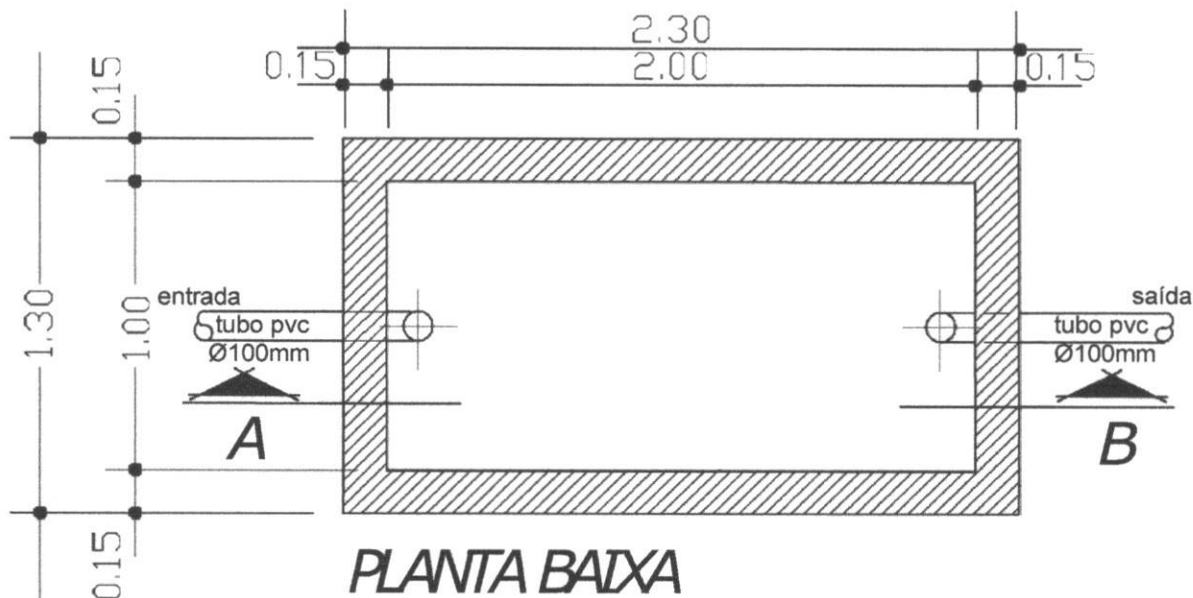

TANQUE SÉPTICO

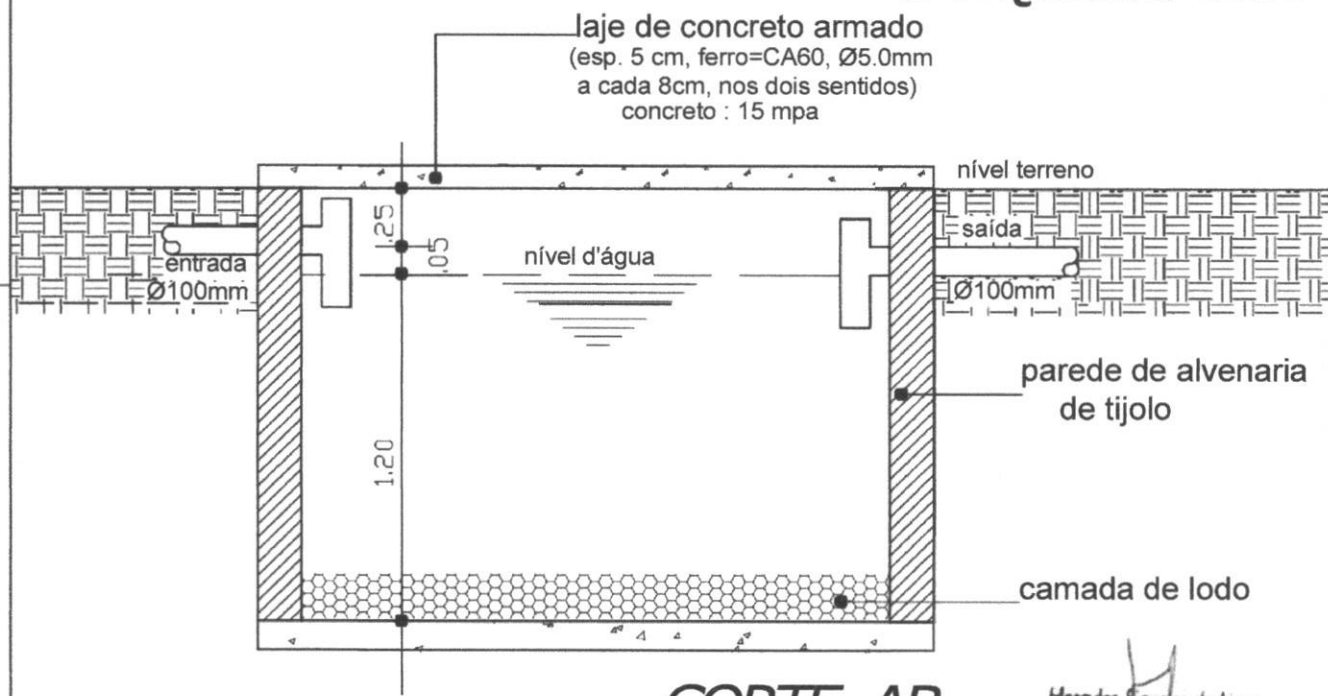

CORTE-AB

Hercules Siqueira de Lima
Engenheiro Civil
CREA Nº 112067612-6

entidade:

PREFEITURA MUNICIPAL DE SÍTIO NOVO-MA

título: **PROJETO DE IMPLANTAÇÃO DE: MELHORIA SANITÁRIA DOMICILIAR TIPO 2**
(v. sanit., lavatório, chuveiro, t. séptico, sumidouro res. elevado, T. de lavar roupas, pia de cozinha e filtro ceramico)

Projeto: **TANQUE SÉPTICO**
Planta Baixa e Corte

prancha nº

Município Localidade:
SÍTIO NOVO (MA)

resp. técnico:

04/06

escala

1:2

desenho:

data:

JAN/2023

Proj. da tampa de concreto
DN 60cm. esp 0.07cm

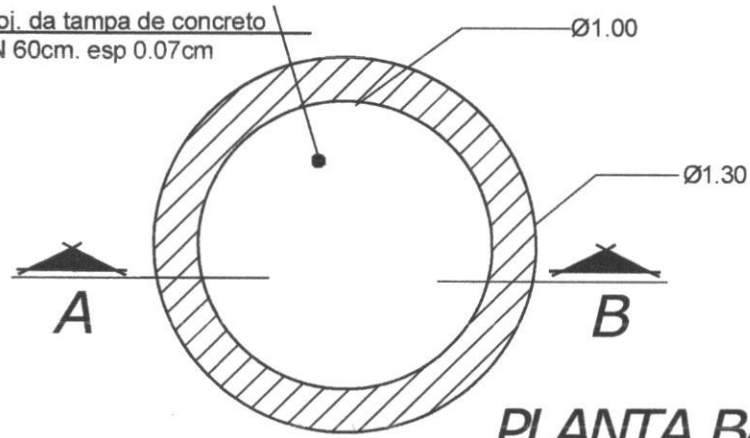

PLANTA BAIXA

SUMIDOURO DE ALVENARIA

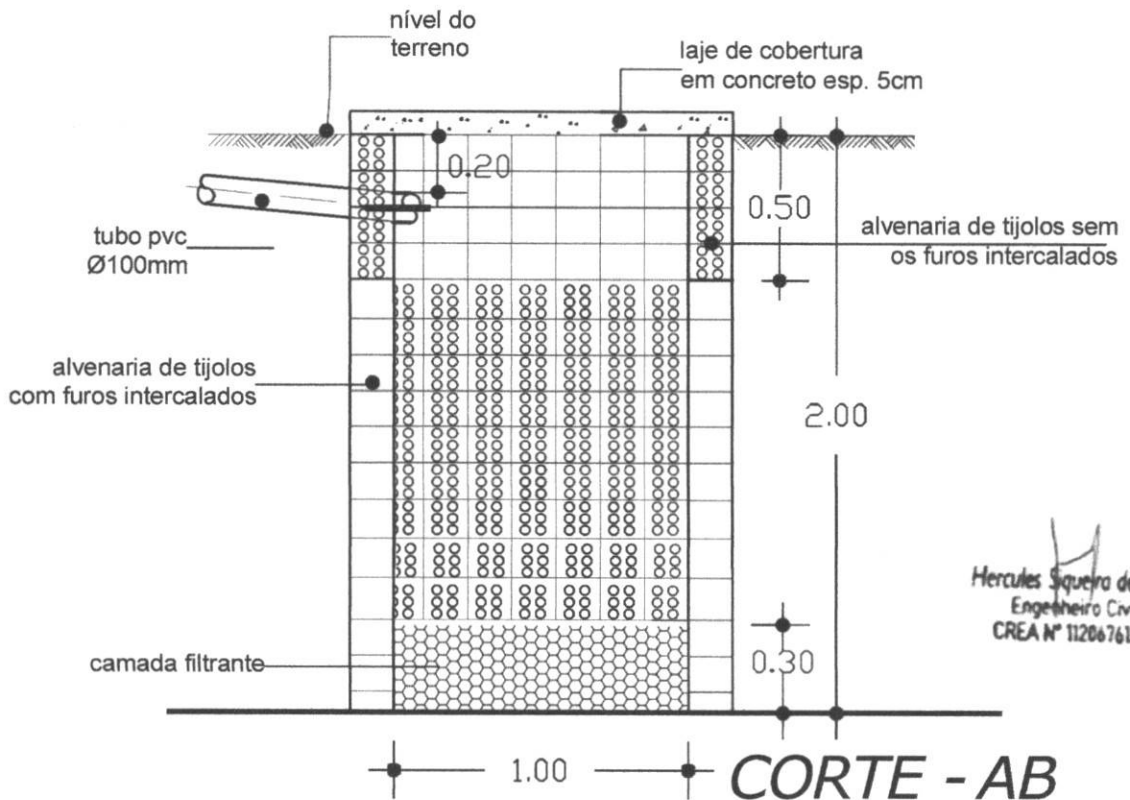

entidade:

PREFEITURA MUNICIPAL DE SÍTIO NOVO-MA

título:

**PROJETO DE IMPLANTAÇÃO DE: MELHORIA SANITÁRIA DOMICILIAR
TIPO 2**

**(v. sanit., lavatório, chuveiro, t. séptico, sumidouro res. elevado, T. de lavar roupas, pia de
cozinha e filtro cerâmico)**

Projeto: **SUMIDOURO DE ALVENARIA**
Planta Baixa e Corte

prancha nº

Município Localidade:

SÍTIO NOVO (MA)

resp. técnico:

05/06

escala:

1:25

desenho:

data:

JAN/2023

SUMIDOURO: DETALHE DA FERRAGEM

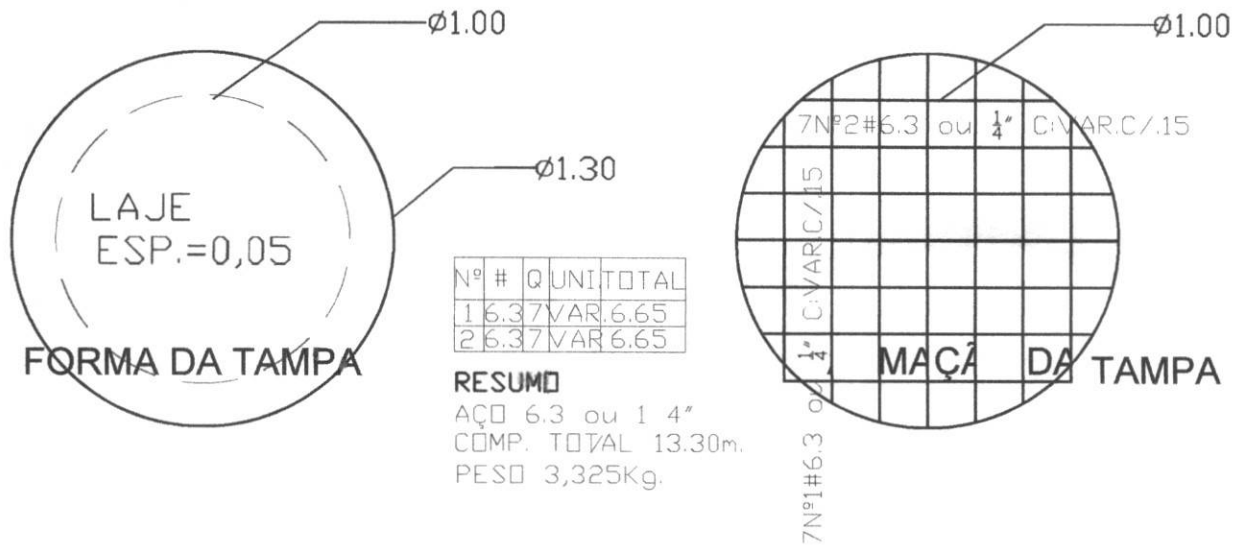

TANQUE SÉPTICO: DETALHE DA FERRAGEM

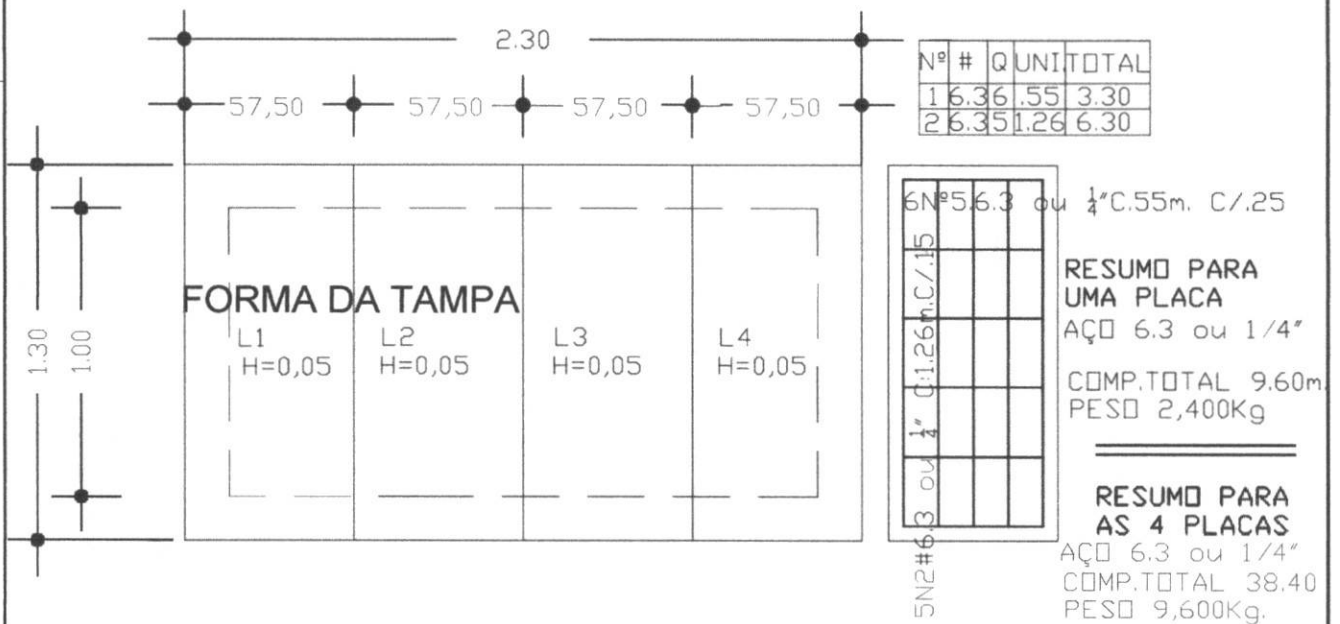

entidade:

PREFEITURA MUNICIPAL DE SÍTIO NOVO-MA

Hercules Siqueira de Lima
 Engenheiro Civil
 CREA Nº 112067612-6

titulo: **PROJETO DE IMPLANTAÇÃO DE: MELHORIA SANITÁRIA DOMICILIAR TIPO 2**
 (v. sanit., lavatório, chuveiro, t. séptico, sumidouro res. elevado, T. de lavar roupas, pia de cozinha e filtro ceramico)

Projeto: **FERRAGEM DO TANQUE SÉPTICO E DO SUMIDOURO**

prancha nº

Município Localidade
SÍTIO NOVO (MA)

resp. técnico:

06/06

escala
1:2

desenho:

data:
JAN/2023



Anotação de Responsabilidade Técnica - ART
Lei nº 6.496, de 7 de dezembro de 1977

CREA-MA

ART OBRA / SERVIÇO
Nº MA20230620757

Conselho Regional de Engenharia e Agronomia do Estado do Maranhão

INICIAL

1. Responsável Técnico

HERCULES SIQUEIRA DE LIMA

Título profissional: **ENGENHEIRO CIVIL**

RNP: **1120676126**

Registro: **1120676126MA**

Empresa contratada: **A3 CONSULTORIA E PROJETOS EIRELI**

Registro : **0005438276-MA**

2. Dados do Contrato

Contratante: **MUNICÍPIO DE SÍTIO NOVO**

CPF/CNPJ: **05.631.031/0001-64**

AVENIDA LEONARDO DE ALMEIDA

Nº: **S/N**

Complemento:

Bairro: **CENTRO**

Cidade: **SÍTIO NOVO**

UF: **MA**

CEP: **65925000**

Contrato: **Não especificado**

Celebrado em:

Valor: **R\$ 5.000,00**

Tipo de contratante: **Pessoa Jurídica de Direito Público**

Ação Institucional: **Outros**

3. Dados da Obra/Serviço

RUA LEONILIA BARROS

Nº: **S/N**

Complemento: **PERÍMETRO URBANO**

Bairro: **CENTRO**

Cidade: **SÍTIO NOVO**

UF: **MA**

CEP: **65925000**

Data de Início: **18/01/2023**

Previsão de término: **30/04/2023**

Coordenadas Geográficas: **-5.875232, -46.702022**

Finalidade:

Código: **Não Especificado**

Proprietário: **MUNICÍPIO DE SÍTIO NOVO**

CPF/CNPJ: **05.631.031/0001-64**

4. Atividade Técnica

14 - Elaboração	Quantidade	Unidade
80 - Projeto > CONSTRUÇÃO CIVIL > EDIFICAÇÕES > DE EDIFICAÇÃO > #1.1.1.1 - DE ALVENARIA	84,00	un
80 - Projeto > SANEAMENTO AMBIENTAL > SISTEMA DE ESGOTO/RESÍDUOS > DE SISTEMA DE ESGOTO/RESÍDUOS LÍQUIDOS > #6.2.1.1 - TRATAMENTO DE EFLUENTES LÍQUIDOS DOMÉSTICOS	84,00	un
35 - Elaboração de orçamento > SANEAMENTO AMBIENTAL > SISTEMA DE ESGOTO/RESÍDUOS > DE SISTEMA DE ESGOTO/RESÍDUOS LÍQUIDOS > #6.2.1.1 - TRATAMENTO DE EFLUENTES LÍQUIDOS DOMÉSTICOS	84,00	un

Após a conclusão das atividades técnicas o profissional deve proceder a baixa desta ART

5. Observações

PROJETO E ORÇAMENTO PARA IMPLANTAÇÃO DE 84 (OITENTA E QUATRO) MELHORIAS SANITÁRIAS DOMICILIARES - MSD NO MUNICÍPIO DE SÍTIO NOVO/MA, CONVÊNIO SICONV Nº 938248/2022 ; FUNASA Nº 00638/2022

6. Declarações

- Cláusula Compromissória: Qualquer conflito ou litígio originado do presente contrato, bem como sua interpretação ou execução, será resolvido por arbitragem, de acordo com a Lei no. 9.307, de 23 de setembro de 1996, por meio do Centro de Mediação e Arbitragem - CMA vinculado ao Crea-MA, nos termos do respectivo regulamento de arbitragem que, expressamente, as partes declaram concordar.

7. Entidade de Classe

CLUBE DE ENGENHARIA DO MA

Hercules Siqueira de Lima
Engenheiro Civil
CREA Nº 112067612-6

8. Assinaturas

Declaro serem verdadeiras as informações acima

HERCULES SIQUEIRA DE LIMA - CPF: 033.506.323-35

Local

data

MUNICÍPIO DE SÍTIO NOVO - CNPJ: 05.631.031/0001-64

9. Informações

* A ART é válida somente quando quitada, mediante apresentação do comprovante do pagamento ou conferência no site do Crea.

10. Valor

Valor da ART: **R\$ 96,62**

Registrada em: **01/03/2023**

Valor pago: **R\$ 96,62**

Nosso Número: **8304501543**

A autenticidade desta ART pode ser verificada em: <https://crea-ma.sitac.com.br/publico/>, com a chave: d46Zd
Impresso em: 01/03/2023 às 10:46:18 por: , ip: 200.25.37.76

